

斗數秘儀下廚房

店名：欽天門紫微六玄經脈

主廚：蔡明宏〔秘儀創始者，本店創立在民國七十年〈1981〉〕

副廚：欽天門弟子〈由三十人聯廚〉

出廚：華山欽天四化秘儀資料庫・〈應有盡有・包羅萬象〉

特色：獨家口味，無限上桌。是經營二十七年的老店。

材料：

- 〈一〉紫微系 六顆星辰 〈天經〉———〈後天命〉———「命自性出」，
- 〈二〉天府系 八顆星辰 〈地緯〉———「故稱「性命」
- 〈三〉月時系 四顆星辰 〈左・右・昌・曲〉—〈先天性〉—「哲學。
- 〈四〉總共只用十八顆星辰，不多也不少，這是「欽天門」斗數的特色，它合乎→
『乾策 216，坤策 144，合其數 360』。
- 〈五〉紫微斗數是依人的年・月・日・時而設立的它又代表什麼？

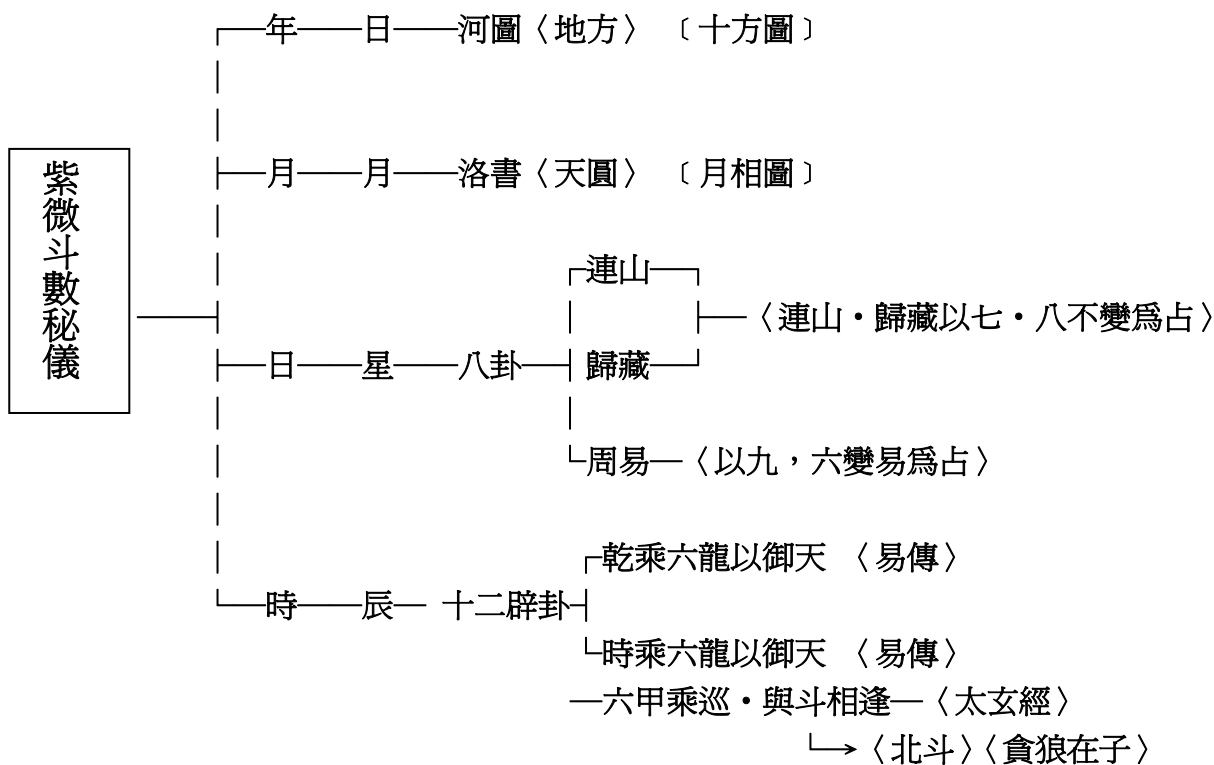

(資料來源：六玄經脈)

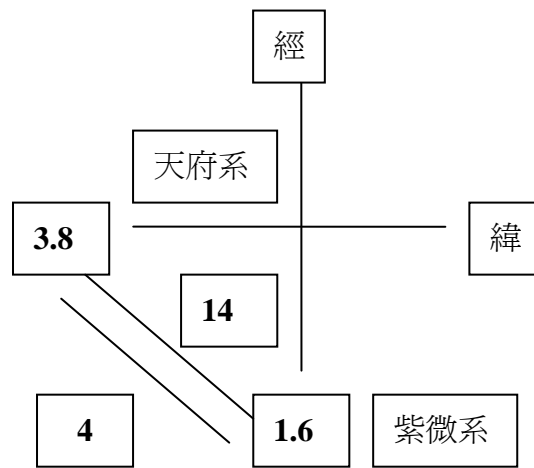

- 註：1.斗數秘儀的基本材料是要俱足這些內容才叫做『秘儀』，否則失去了斗數原貌〈原味〉與精神〈本色〉。
- 2.精神本色在『左·右·昌·曲』，原貌在“象數”哲學。〔象中有數，數中有象〕，說的出才算“數”。

迎 佳 賓

第一桌：天 香 有 味 〈一桌十二道菜〉

第一道：五 福 拼 盤 〈冷盤〉

這道菜，是道地的開胃菜，能夠讓人口開眼笑的一道，招待客人的好菜，此方是在民國七十年~七十四年開出的菜單，距今已經二十多年前的菜，故曰：『冷盤』。

冷盤的菜，是不能拿來熱炒或烹飪的，所以它不能構成『主菜』。若有人拿它來熱炒，都會走味的，畢竟它還是“冷盤”。所謂『五福拼盤』，要合乎『大衍之數五十，其用四十九』。

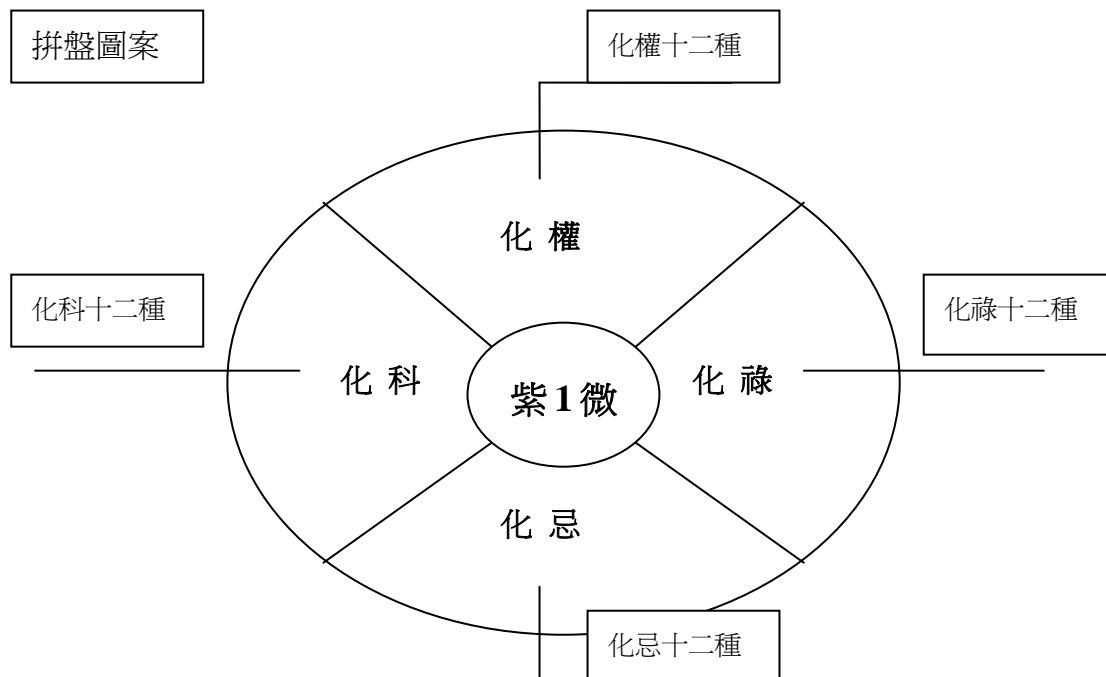

圖案解：

紫微星〈北辰〉 1 不動
 四品 | 化祿 1 * 12 〈宮〉 = 12 種
 | 化權 1 * 12 〈宮〉 = 12 種
 | 化科 1 * 12 〈宮〉 = 12 種
 | 化忌 1 * 12 〈宮〉 = 12 種
 合計：49

說明：大衍之數五十，其用四十九

河圖生數

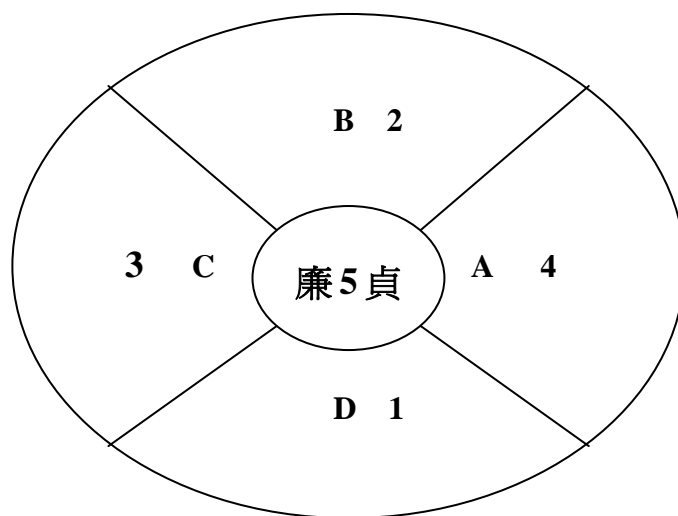

1. 河圖生數 $1+2+3+4=10$ 代表 1 十天干，每個天都有祿·權·科·忌，猶有 $1 \cdot 2 \cdot 3 \cdot 4$ ，在 $1 \cdot 2 \cdot 3 \cdot 4$ 中 $\langle 1+4 \rangle = 5 \cdot \langle 2+3 \rangle = 5$ ，故〈祿忌一組〉與〈科權一組〉的由來，只是爲了“拼盤”而已。

2. 紫微星的不動，象穩坐中央的“五”

$$1*5=5$$

$$2*5=10$$

$$3*5=15$$

$$4*5=20$$

合計：50 〈大衍總數〉

※5 在九星代表廉貞

3. 以其總數的 50，減去紫微不動的 1，得 49。故曰：『其用四十九』。

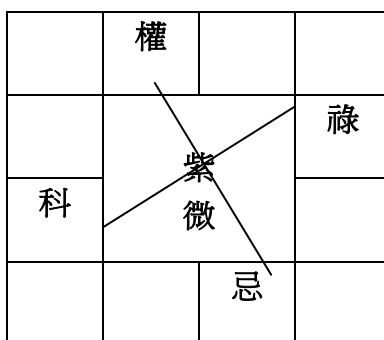

或

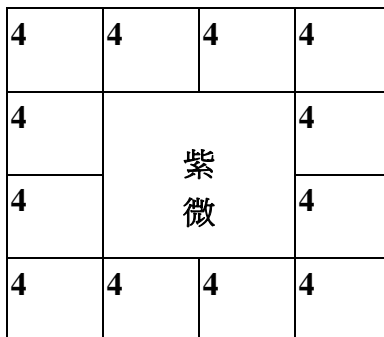

十二宮位中每個天干都有四化

$4*12=48$ 再加紫微 1 亦等於 49

在紫微斗數中，紫微星屬(己土)，故居“中”，在四化中，明明只有化權與化科，沒有化祿與化忌。

於今四化唯獨化忌有十二種名稱，而其他三十六種又在那裡，怎能拼盤出一道好菜！也許只能說他是單點的一盤小菜。

應用〈原音重現〉

紫微斗數的本身，不只是可以“算命”而已，它還包括“中醫”與“地理”，它是命理·地理·醫理 的總結三合土。

- 〈一〉 命理→紫府代表——┐
- 〈二〉 地理→北斗星代表——├——以日·月(中天)屬“易”的表率。
- 〈三〉 醫理→南斗星代表——┘

捨其一，就不是斗數原貌。

〈1〉 解拼盤

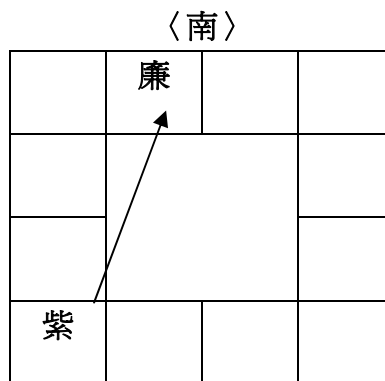
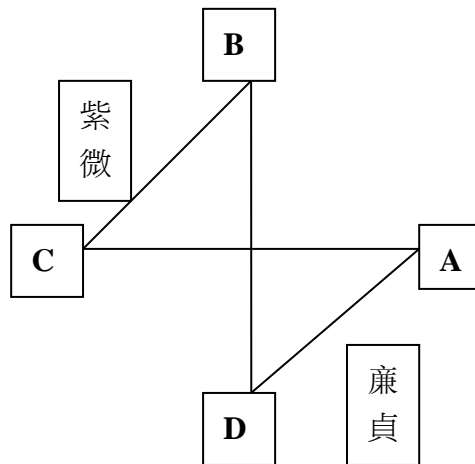

- ※ 紫微只有化權與化科，它是命理用的星辰。
代表人在一生中的經歷經過，簡單的說，就是“生活”，就是人生
- ※ 廉貞只有化祿與化忌，它是地理用的星辰，代表人在生活中，必以“家”為依歸，簡單的說就是“陽宅”。
- ※ 為什麼稱“陽宅”，古人以向南(光明)為陽，〔離卦〕，即坐北向南義，(眾星拱照)，也就是說“宅”以向南為“陽”，故稱“陽宅”。〔相見乎離〕
- ※ 〈如上圖〉

那麼，凡是紫微星不管坐落在那個宮位，(1)它的官祿宮(9)，必是廉貞星。源於洛書的“載一履九”的應用。

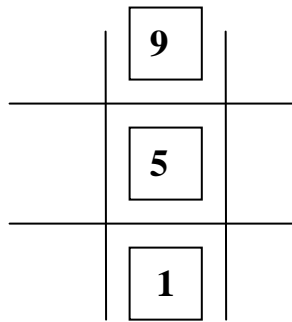

- ※ 地理重點在“水”法，水主財為人養命之源。所以先言“化忌”，其化忌有十二種的由來在此。
- ※ 忌指北方，北方為一白·六白……，所以才有“紫白”飛星的名詞。
- ※ 紫微斗數以十八飛星為名，其發源在紫白飛星，即紫微與地理有深厚的且不可解的因緣存在。(斗數發源不是在命理)
- ※ 因此，四色要拼盤在一起，一定要紫微的權科，加廉貞的祿忌，才可以拼成其圖。〔祿·權·科·忌齊全〕

〈2〉解內涵

斗數論命，用化祿與化忌，只知其一，不知其二，化祿與化忌的用法，是地理的範圍，不是命理的詮釋。為什麼？化忌水，如水的形勢，形態有反弓水，逆水，順水……，都可以用化忌表達，而化祿，是水的流向，定向。

所謂：『祿隨忌走』，是說明『水(化忌)是用(化祿)來表達，來或去之向』。例：反弓水是用化祿來決定水的去向，而化祿怎麼來決定？故要有十二種化祿來搭配，才夠把『祿與忌』合而為一，若沒有十二種化祿之名，則化忌只是“水之形”，有體無用。

易繫言：『在天為象，〔整體指紫微化權·化科·〈因化權在天，洛書上方象徵乾卦〉〕，在地成形，〔整體指廉貞化祿·化忌·〈因化忌在地，洛書下方，象徵坤卦〉〕，才能構成『乾坤定位』，〈有天·有地〉。

天人合一，是什麼意思？是人以紫微為坐標，重點在權·科的變化，故命理用紫微代表，叫做“紫微”斗數的由來，不是嗎？紫微不是用人的生日來決定？

又『人法地，地法天』，當今斗數，一直繞在祿·忌使用當中，這個叫做『原地』踏步，(地的範圍)，應該回歸人的命運之神。

化權·化科的領域。請佳賓能明察，記得前人有詩：『我本有心鑑明月(天)，明月偏偏照溝渠(地)』，煩君深思。

人能參讚於天地造化者，『祿·權·科·忌』要全解，才能全体大用，不能偏頗，知一不知其二。一而二，二而一，太極是也。(三才即在其中，〔中間有人〕)

〈3〉應用解

在運作『祿·權·科·忌』，必須以“化忌”為主軸，簡單的說，像人生的指北針，有其目標與方向。

但不要忘記，有北就有南，(即化權)，南與北做了球體的經度就是易經的天地定位。

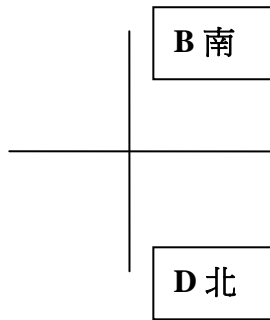

- 公式：〈1〉先看生年忌在什麼宮位。(水的本身)
 〈2〉次看生年祿在什麼宮位。(水的流向)
 〈3〉再配合化權或化科。
 〈4〉最重要的，不管怎麼配，一定要有化忌。

火候：(秘儀口訣)

- ※ 祿忌組，必見〔廉貞〕在那裡。
- ※ 科權組，必見〔紫微〕在那裡。

例一：癸年生男命

			廉 財
	A		破 A 壬 夫
貪 D 甲 福			癸 兄

分析：(化祿・化忌)

- 〈1〉 化忌在福德，很好，天生有福的人，但人生的過程也很操勞。
- 〈2〉 化祿在夫妻，祿的水向往化忌走，表示婚後，夫妻兩個都很有福氣。
- 〈3〉 最主要的是其化忌的天干坐甲，甲廉貞化祿入財帛，〔A・D 見廉貞星〕，並且廉貞在財帛〈6 內〉，故在婚後，事業很好，會一直到第五大限。
- 〈4〉 若廉貞不在財帛，也要參看廉貞所在的位，〈6 內〉吉，〈6 外〉凶。

相紫			
官			
巨機			
B			
田			
	月日		
	C		
	父		癸

分析：〈化權・化科〉

- 〈1〉 化權在田宅宮，必須有房子，尤其是巨門星，它代表土地或不動產。
- 〈2〉 化科在父母宮，是太陰化科於長輩之位，代表本人俱有貴人相助，或人生機遇大多能在困境中有貴人的扶助，相對地，本人也是別人的貴人。
- 〈3〉 但這些內涵，真正的指向是代表什麼？要看紫微星，紫微星在官祿，它的指向就是在講事業，以“事業”為主軸來解釋化權與化科。
- 〈4〉 於是我們可以說，他的事業必會與田宅這個宮位有關，〈化權〉如開店面，或開工廠或做不動產....等等生意，其次看父母宮〈化科〉，表示所做的一切生意，都是服務業的性質.....。
- 〈5〉 會不會賺錢，或事業會不會順利，看紫微星在內局還是外局即可，不是看化權化科的地方，及有沒有自化。

補 註：這種論法，是本店獨家“配方”。

A——D\組，重點在 D 。〈坤〉

B——C\組，重點在 B 。〈乾〉

這個拼盤的中心，有“紫微星” 己土 · 丁 + 己 =10 (河圖數)

有“廉貞星” 丁火 · 4 6 (合天心)

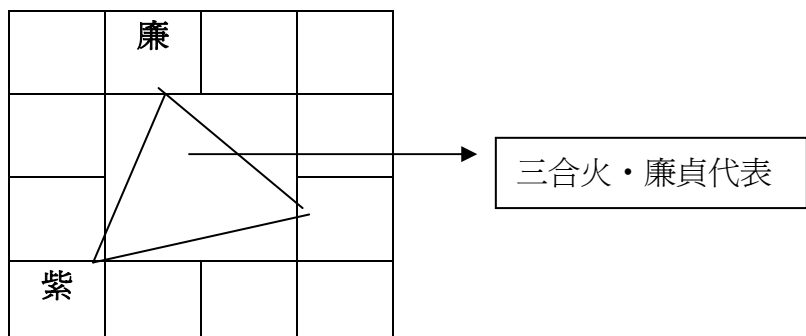

〔資料來源：河關落雁〕

〈4〉用餐中有語

斗數的四化，〔生年四化〕，猶如一年有四季之別，是一種自然的規律，不容改變。

一年之計在於春，一日之計在於晨。

每年我們都會遇到“迎春”，萬物也都開始播種，〈B・C〉再等到秋冬的收割，〈A・D〉正又要準備過冬過新年。

同理，斗數必須要懂得化權化科的應用，而不能單靠化祿化忌的秋收。若斗數只學化祿與化忌，而不精化科與化權，那只能說：『賞花的人，不知種花人的苦』。對祿忌而言，白話解就是“撿現成”於人秋收後的“物”。

祿轉忌・忌轉祿，要特別注意，不要隨便亂轉，它原本就有固定基調，如在什麼條件之下，該轉或不該轉，都得知道這個法則，否則叫做『亂轉』，沒有意義存在。

〈會在某一道菜上再論〉

PS :

本桌共有十二道菜，此道只是第一道。簡略介紹個冷盤開胃菜。

本店 主廚 特別有交待副廚，只管負責“出菜”就好。讓佳賓個個都盡歡。不可怠慢，並且要求手藝要巧，食膳要精.....道道是佳餚。

副廚 敬上

96.5.1

斗數秘儀下廚房

店名：欽天門紫微六玄經脈

主廚：蔡明宏〔秘儀創始者，本店創立在民國七十年〈1981〉〕

副廚：欽天門弟子〈由三十人聯廚〉

第二道 蘭花鴛鴦脆

從第二道起，慢慢地要進入“主菜”，隨著一道一道的推進而入桌。在未上桌時，先介紹一些“秘儀”在七十年到八十年代的菜色。雖然是多年久違的往事，但還是很夠味的，因為這些都會令人流連忘返。且保留著有紫微“家鄉”的風味。在心曠神怡下有感而醇，點滴在心頭，更能道出一番別有純樸的人情味，笑談在斗數的筆墨中。

要介紹就要從頭說起——

〈1〉紫微斗數是什麼？

紫微→指天上有“三垣”〈紫微、太微、天市〉

斗→指在天為斗→在天為象→〈天文〉→離〈太陽〉

數→指在地為數→在地成形→〈地理〉→坎〈月亮〉

簡單的說，要瞭解“斗數”，就要先瞭解“象〈天〉數〈地〉”哲學，否則無門可入，而且象數哲學指的是“先天”易學。

它是天地(象數)之學，跟我們(人的命運)有什麼直接關係？本來就沒有關係。(在理論上)但人卻是天地父母所生，當然必有其相當的關係，此關係在表達了人俱有三才(天·地·人)的哲學思想。然而，天之高人不可攀，地之厚人不可究。那人要怎麼辦？人只好用“觀”的，“察”的去參與天地造化。所以才有伏羲—『仰則觀象於天，俯者觀法於地』……最後畫出了八卦。(當時還沒有文字)對於斗數而言，它的原始也是觀天俯地而來的。

設：

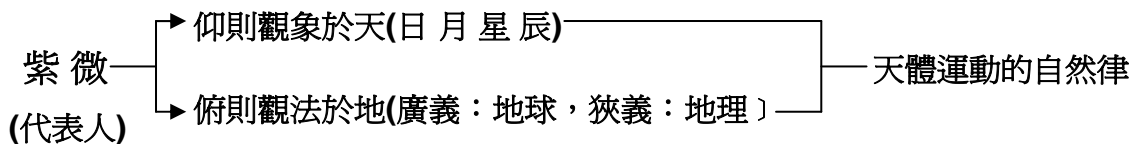

人本來就是活在天地間，盼學斗數的佳賓，要懂得觀天察地，為什麼天上的這些星辰(天)與十二宮位(地)，是怎樣地能夠影響我們(人類)的命運或是健康...？而不是用我們的八字(年、月、日、時)去問我們的命運該如何，如何！有似我們的命運是被天上的星辰所“註定”的。身為最有智慧的人類，能言又能語，怎可把命運交給不會說話的日、月、星、辰？

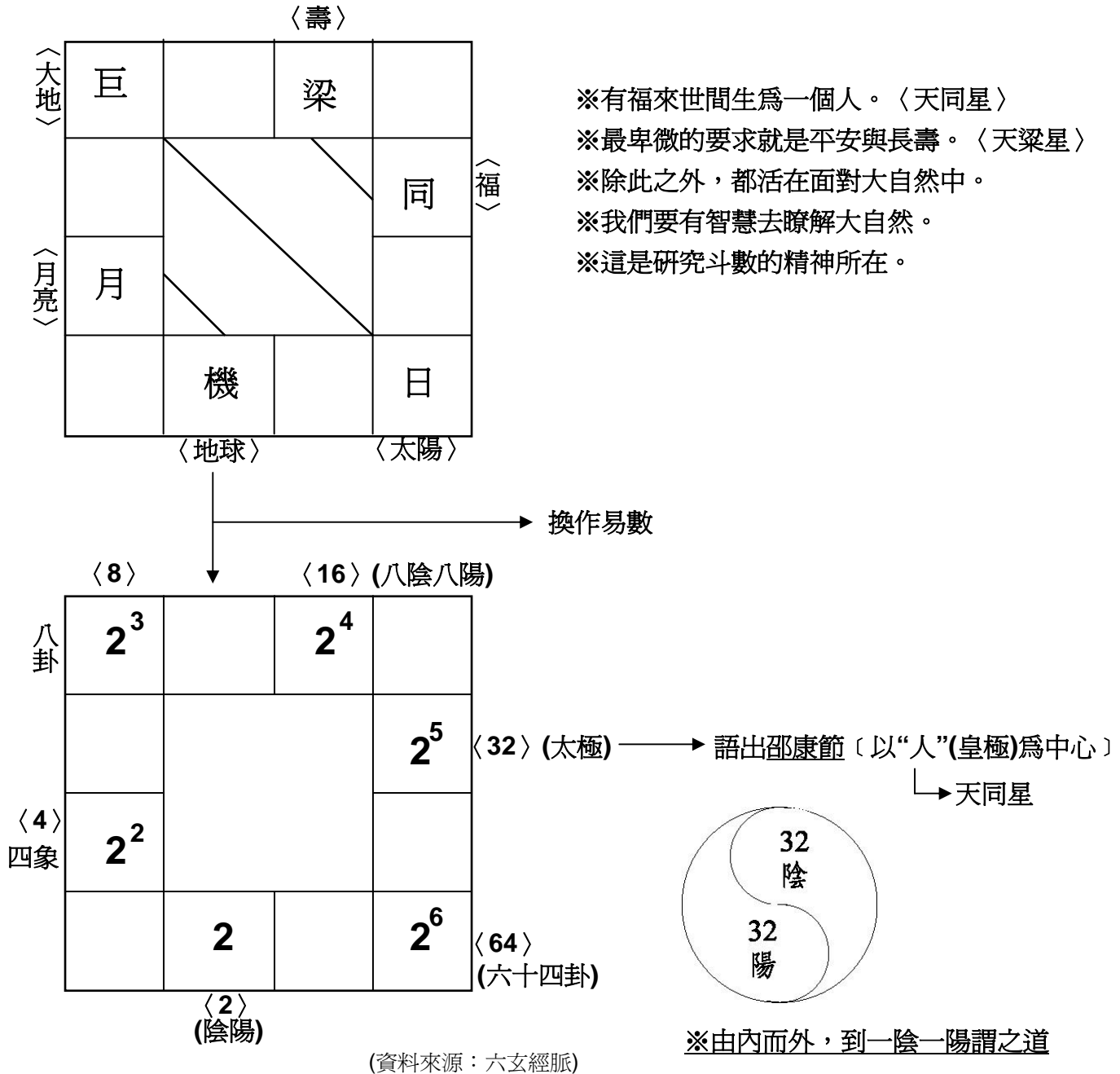

註：這張圖表，隱藏很多斗數原始資料，都在“數”符號中。

自古以來，有有文字之易，有無文字之易。

有文字之易《周易》是也。無文字之易《圖象》是也。

自無而有，有無相承，固乃自然之符。不明《圖象》，難通《周易》，亦屬必然之理。

秘儀有言：「圖象法天，應為狀體；數出河洛，必有秘傳」。

斗數的原始，來自“數”，用“數”衍化出“理氣象”。

上桌

斗數的四化，只用天干，不用地支。

這個天干(甲~癸)不是一般使用的“五行”天干，而是取了“五虎遁”後的天干(建寅)。如：甲、己之年起“丙寅”後再順行...

這個建寅，名字叫“月建”。

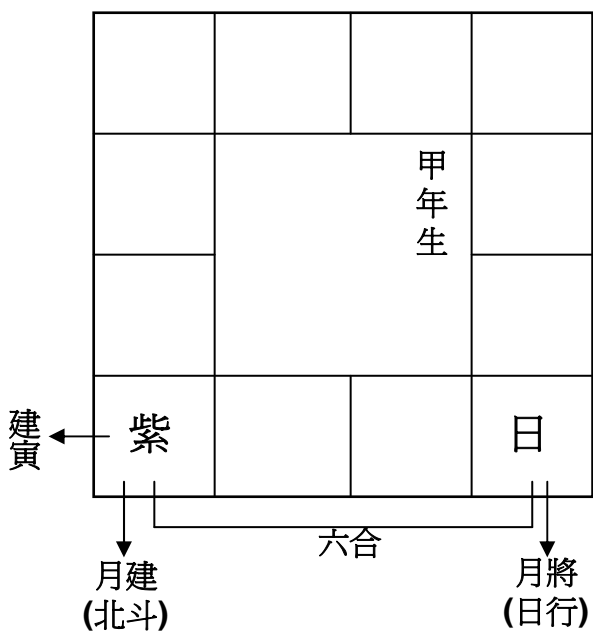

◎〈考原·六合〉曰：「按六合者，以月建與月將為相合也。正如建寅，月將在亥，故寅與亥合。二月建卯，月將在戌，故卯與戌合也。月建從天道而左旋，月將從日行而右轉，順逆相值故曰六合」。這樣的方法是易傳所言的“陰陽合德”的方法。(太陽與紫微，永遠差四格)

◎第一、月建有賴於北斗(斗杓)的位置。(故破軍指寅，天下皆春)月將有賴於太陽的位置。在北斗星與太陽的相互關係中，北斗星屬陽。(在寅)，左旋。太陽星屬陰(居亥)，右旋。

◎第二、從相合的十二辰位置看，子為陽丑為陰，故子丑相合為陰陽相合。寅為陽亥為陰，故寅亥相合為陰陽相合。(餘類推)

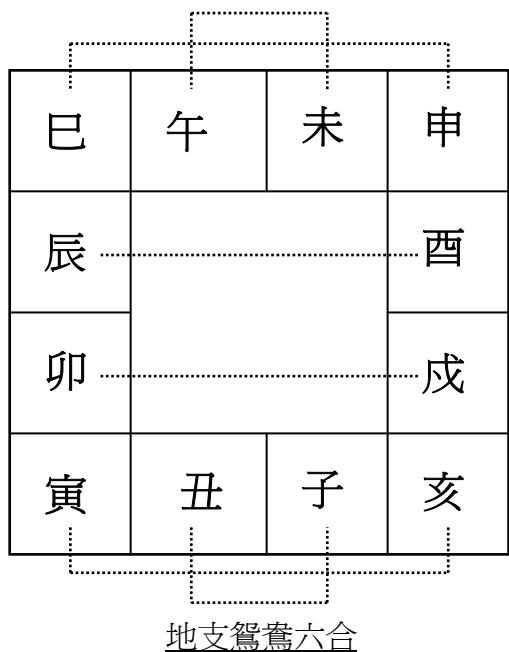

※這種十二辰六合法，是承上述一「月建從天道而左旋，月將從日行而右旋，順逆相值故為六合」。

※貪狼星與天同星，永遠在地支六合位。

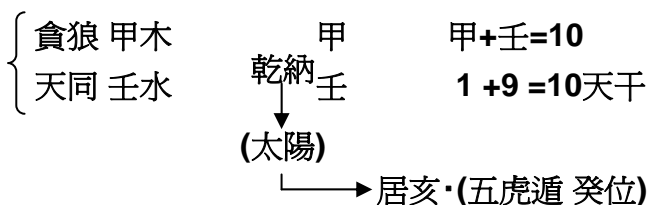

◎第三、「四時之流行於天地間，故以其左右之合宮，而別以木、火、金、水之序也」。

地球上四季的轉化變化，與太陽的日照、地球在繞日軌道上距太陽的遠近距離，及地球自身旋轉(自轉)的傾角有密切關係，這就是所謂的「四時之流行於天地間」。四季的變化的客觀實際過程是按“春、夏、秋、冬的順序來進行的。在古代天文學家在地支六合中就體現的正是這個秩序。

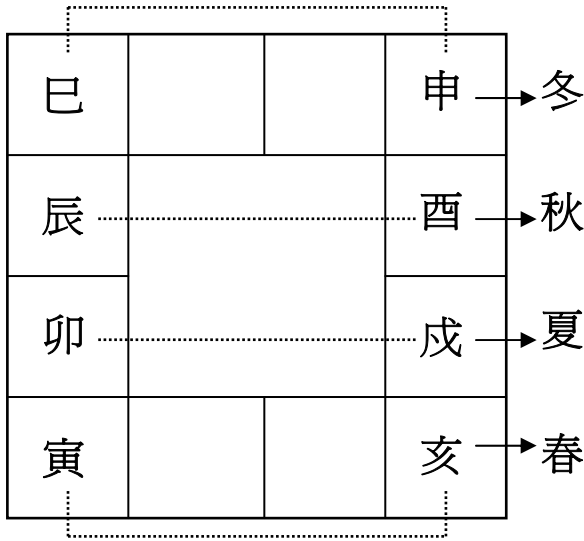

◎由上而知，斗數的四化天干，是北斗的月建天干(不是五行天干)。若是有人用宮位上的天干來代表五行，再用五行的生剋制化來解釋，是錯用的。

◎四化的來源，在“月相圖”，故曰：「十二化曜」

化 { 天干化合
地支六合

解：鴛鴦脆

日月為易，就像一對鴛鴦。在天取“象”用天干化合為陰陽匹配義，在地以“地”用地支六合為陰陽合德，統稱鴛鴦雙脆。

斗數四化的運用，正規的只有兩種。「仰觀天象，惟有日、月」，意思就是說，一種是生年四化應用(指太陽)；一種是飛宮四化(指月亮)。因為四化只用天干，這兩種都在仰觀天象中，人若能借此原理觀象於天，就能夠天人合一，也就是說，日月星辰在影響我們的命運，而不是我們在左右日月星辰。

- 〈1〉生年四化—影響一生，當做“天”。它引用易經是在天為象，在地成形，故四化可以“轉化”，祿、忌、權、科皆可用。
- 〈2〉飛宮四化—影響大限或流年，是月建的問題，引用五虎遁的天干。在易經上用的是「天垂象，示吉凶」的理論。理由月亮每一個月都有陰晴圓缺，所以飛宮四化，沒有“亂飛”的原理，好就是好，壞就是壞。
- 〈3〉把兩者合一運用，就是“道之高以易陰陽”。(易→指變化) 產生了「一陰一陽之謂道」(道→指自然規律)

註：四化論命，沒有“飛星”四化之名，是“飛宮”四化。(天人合一)

名：“飛星”四化，是用在地理。(輿地所用)

請佳賓勿“用錯名詞”；單純論命，是沒有“飛星”四化之名，觀念正確，應用就會正確。

例一 辛年生女命

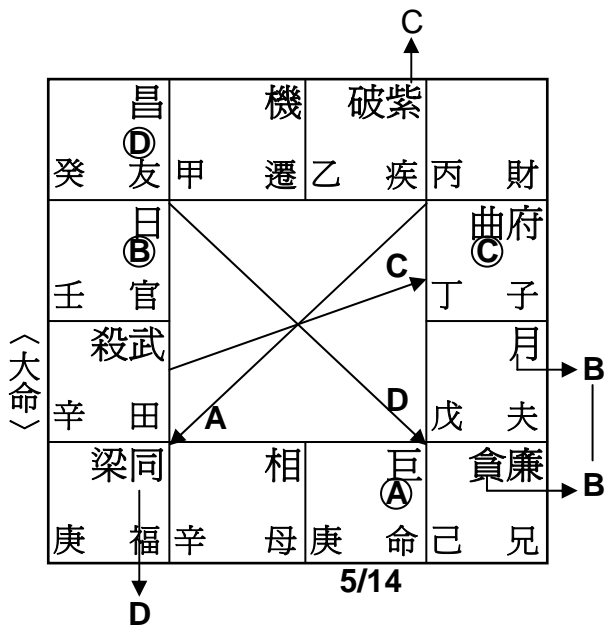

解析：生年四化

〈1〉來因宮(即生年天干所在宮位)
(辛)在田宅宮·〔子、丑不能當來因宮〕
故以田宅為來因宮。
其人主要的生命體，都以田宅(家)或是(家人親情)或置產...為主軸的思維構想。

〈2〉依來因宮的定點·(思維)，去觀察A、B、C、D所在的宮位，在解釋內涵。

〈3〉化祿在命，化忌在交友
怎麼辦？以田宅(家庭)而言人，代表家內有兄弟、有姊妹，因為巨門A在命，就可解有姊妹。在祿隨忌走之定向，文昌化忌在交友，且交友又化忌入兄弟，就可以直說有兄弟。

〈4〉用此同樣理論。(同上解)

換在此人論婚姻，把生年田宅宮改一個觀念“想成家”。

她〈巨門〉A去遇到一個男朋友〈文昌〉D，到此為止她會遇到朋友。

命宮

交友宮

所遇到的朋友，再化忌入兄弟。(這個叫做在地成形)·象徵對方(男方)只想做個朋友(未必想結婚，因為在地成形落在兄弟外局)。然而，兄弟自化權與夫妻宮自化權·(同波相應)，結果會結婚；主要的是自化的是“權”，生年權在官祿(內局)，若是自化祿串聯，必然結不了婚。

〈5〉同樣用這個理往下再推，論自己能否置產？

依第4點去模擬，因自化權的關係，要等到第5大限，因為生年權在官祿宮(第五大限)，而在第四大限，還是用租的，生年忌在交友。

〈6〉文昌化科在子女，代表一定有子女，從田宅來的，自然會成爲一個家庭的成員。

〈7〉田宅宮的化權，(生年權)在官祿宮，此人一向都是開店面的生意。

用 巨門A + 太陽B (辛在田宅) 而先生〈文昌〉D，一向都在上班。

命

官

補註：人生該注意什麼？

該注意什麼？繫鈴才是解鈴人。

〈1〉祿、忌組的最怕離心力自化祿忌組，對祿忌有傷害。

〈2〉權、科組的〔同上〕

〈3〉如生年忌在交友，福德宮自化天同忌，這個就要小心。

小心什麼？福德的對面有化祿進來，又自化同類的天同星

〈一〉先生投資會損財，若真損財，太太(本人)一定要拿錢出來補損失的。(因為A代號會帶動巨門)

〈二〉因為會損財，次就要注意，夫妻感情的事，原因在宮位是福德宮，在星辰是天同星。(天同是夫妻星)

※若不是天同星、武曲星...這類，就不一定是夫妻感情事，而是別種事情。

大限四化的應用，千萬不要隨便祿轉忌、忌轉祿。在「天垂象，示吉凶」之下，重點看宮位在本命盤的六內與六外即可，至於逢有自化的，再另用自化解，不要亂混淆。

因為大限的應用屬於飛宮四化，是月亮的體系。但是月亮之光來自太陽，所以飛宮四化一樣要“法象”生年四化，理由在此。(飛宮重點在宮位變化而已)

斗數秘儀下廚房

店名：欽天門紫微六玄經脈

主廚：蔡明宏〔秘儀創始者，本店創立在民國七十年〈1981〉〕

副廚：欽天門弟子〈由三十人聯廚〉

第三道 回紋東坡肉

終於“主菜”能在第三道與君初見面。但願初相見中就能品味出紫微在“家鄉”自我的道地風味。本店不敢失禮於佳賓，獻出一道有名的名菜—東坡肉，作為見面禮。以後的菜就可想而知了，請好好享用，不用客氣。

你記得嗎？欽天四化的原名，叫做「圖化四象」，又名「象四化圖」。它的基本理則，就是“圖象”之說。而紫微斗數的“數”，就是來自“圖象”的衍化。

你可知否？蘇東坡在《題金山寺》的詩，是這樣寫的。

潮隨暗浪雪山傾	遠浦漁舟釣月明
橋過寺門松徑小	巷當泉眼石波清
迢迢遠樹江天曉	藹藹紅霞晚日晴
遙望四山雲接水	碧峰千點數鷗輕

若把此首七律詩由後往前讀，就成了一

輕鷗數點千峰碧	水接雲山四望遙
晴日晚霞紅藹藹	曉天江樹遠迢迢
清波石眼泉當巷	小徑松門寺對橋
明月釣舟漁浦遠	傾山雪浪暗隨潮

這種寫法，叫做“回文”詩。

※

※

※

回文詩與紫微斗數有什麼關係？當然有關係，它在細述斗數的由來？(只是其中的一種)，如四化的由來不在此道菜裡。四化的由來也是有根據的，在易繫傳的“周流六虛”四個字演出來的。現在要講的是紫微系六顆星辰。

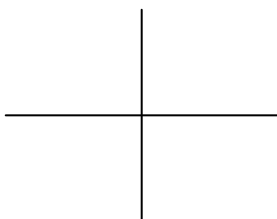

1.6 → 紫微、天機、太陽、武曲、天同、廉貞。(立星法則)

這六顆星，對整個斗數的星辰，做了最重要的基礎結構與貢獻。假使斗數沒有這六顆星，斗數就沒有存在的理由。因此開章明義就直取“紫微星”來定名。

引論語·為政有言：「子曰：為政以德，譬如北辰，居其所而眾星共之」。(北辰→紫微星。政→古文與“正”字通用，在術語上稱四正的“正”字代表。包括元、亨、利、貞的“貞”字，也是“正”解。即以“北”曰四正)

古來的中國就是以天星而立法，面南而王。邵康節說：「亥子之鄉，天星不改移」。所謂“亥子”之鄉，指的就是“紫微垣”天星指紫微星，遙指北辰。

紫微天星輪佈圖

(資料來源：紫微六玄經脈·雅集二)

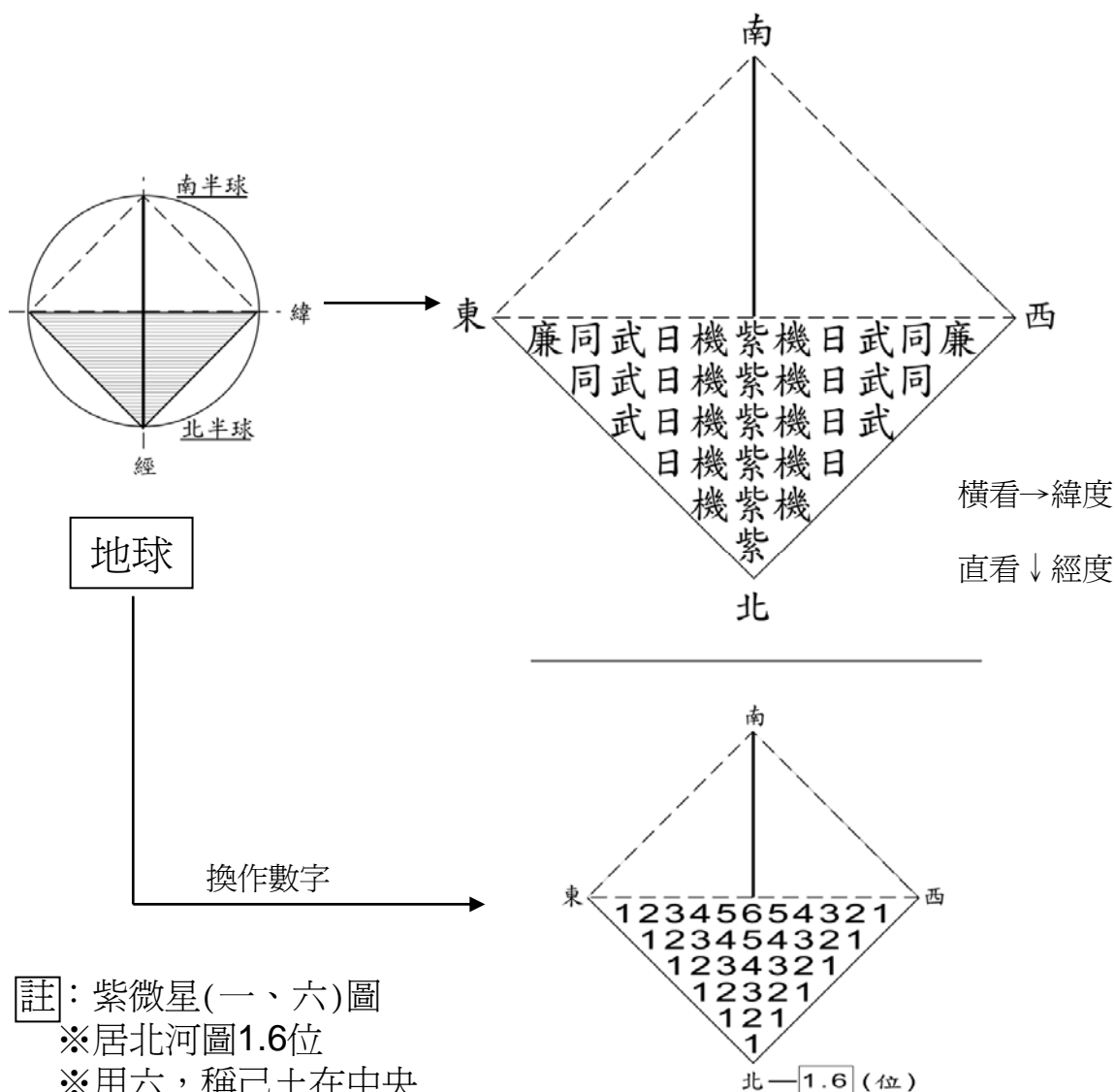

註：紫微星(一、六)圖
 ※居北河圖1.6位
 ※用六，稱己土在中央
 ※取一，不動位北辰

說明

- 〈1〉這個圖表在告訴我們什麼信息？告訴我們不管在北半球或南半球，在紫微這六顆星辰中，將地球劃出均等的直角四方塊(四象)或上下兩片(陰陽)都可以。換言之：地球猶如“太極”，南半球、北半球猶如“陰陽”，而四方(東、西、南、北)猶如“四象”。由這個方式，改用數字表達，地球中包括太極(1)〔地球本身〕+陰陽(2)〔南半球、北半球〕+四象(4)〔東、西、南、北〕=7。(即 $1+2+4=7$ =地球)
- 〈2〉七、這個神秘數字，代表多少內涵？
- ◎7、在先天八卦是艮卦的序數，艮為山、為止，故紫微系止於廉貞星；而紫微星按在後天艮卦〈寅宮〉相應在北斗七星(月建位)。
 - ◎7、相應在北斗七星， $7*4$ (方)=28，呼應天上28宿。俗稱黃道二十八宿。
 - ◎地球有四方，換作春、夏、秋、冬，必見太陽給于地球的規劃。而7在天干為庚。庚太陽化祿的由來。(月將在亥)
 - ◎地球(坤)的六合(地支六合)，就此誕生。(見：第二道菜)
 - ◎其他還很多，說不盡…。
- 〈3〉既然太陽給地球有四季分明之象，那麼上圖的數字，有是來自太陽。(乾卦)

乾卦

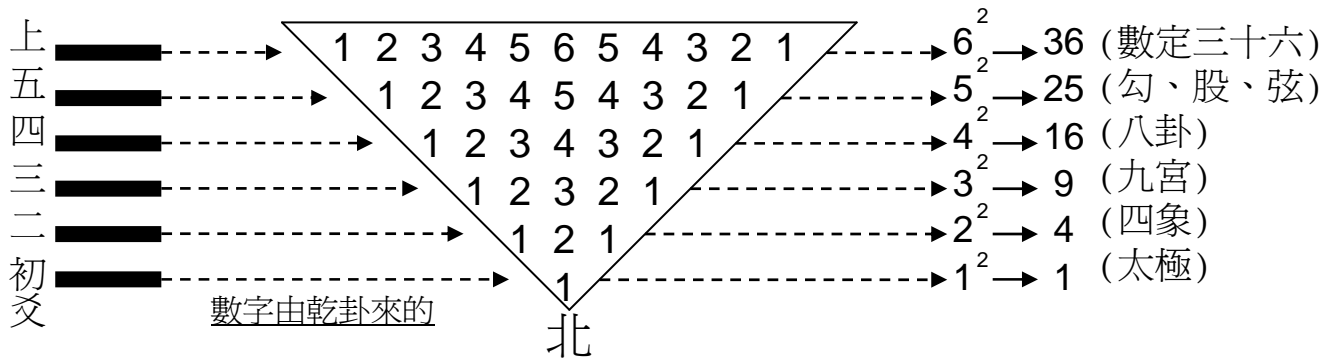

(資料來源：河關洛雁)

三十六宮皆是春

註：數字反過來，1在南，象徵金字塔模式。

紫微系六顆星，另有一種組合，會成“五星連珠”，這是可以拿來應用在斗數上的。

〈4〉從地支六合的角度上而言：紫微星與太陽星必差四格，差四格的意思，就是法天“四正”，定經緯。這個叫做「天尊地卑，乾坤定矣」。(易繫傳)

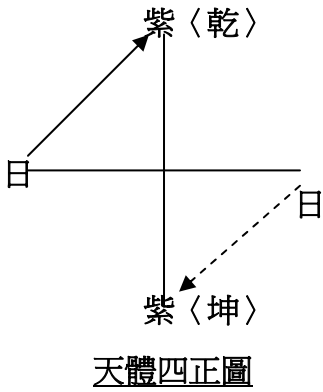

◎把假使把紫微星按在於經度(南、北)，太陽星必會在緯度(東、西)出現，象徵每天日出與日落(晝夜)。這個晝夜的變化，是來自地球本身的自轉一週，所以有「日出而作，日落而息」的詩歌流傳，誰在作，當然是人。(斗數的太陽星，旁邊伴隨天梁星)代表人要法自然，要活動，才會長壽。

◎從這個角度去觀察古人創造出來的紫微斗數，根本就是古天文與星象結合的自然學科。
◎你信嗎？斗數的四化，是來自“月亮”。不知月亮，就不知四化之源。

〈5〉太陽給我們四季，今換作斗數的四化名詞。

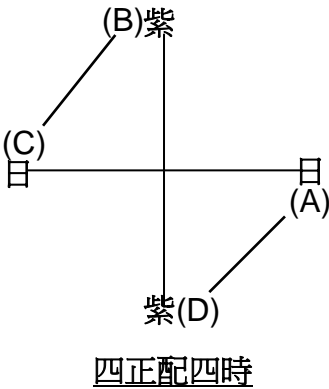

◎在日、在月、在年，四季是不變的規律。
◎這裡的A.B.C.D.指四季的代號，不是指星辰代號。(請不要弄錯)
◎學四化，不能單學化祿與化忌，一定要懂化權、化科。
◎爲什麼？因爲所有四化是依“化祿、化權、化科、化忌”而佈的。(與紫微系同步逆轉)。因應於地球本身的自轉。

◎河圖與洛書，就是借金、火變易而生生不息的。
化祿到化忌，中間是要透過權、科在變化的。

紫微星·只有化權、化科。 理由寄在天地

乾：甲、壬合十，代表十天干
坤：乙、癸合十二，代表地支

{	乾→納	{ 甲 壬〈紫微化權〉
	坤→納	{ 乙〈紫微化科〉 戊

※(人須參與天地造化，就是指化權、化科)

誰都會排星按斗，但是又有誰能告訴我們，它從何來？於是前人怎麼說，怎麼寫，後人就跟著怎麼填，怎麼說。像瞎子摸象，所以易經說：「易者，象也。象也者，“像”也。（象邊加人）。因為“象”的本身，是一種比擬，是一種抽象的概念；且哲學的本身就是概念的思維。比如，太極是一，太極生兩儀，請問這個兩儀是陰陽對立的二？還是三？答案是三。為什麼？

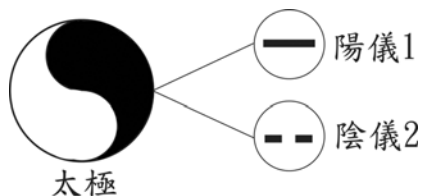

(1+2=3)故兩儀即是三(天三地兩的由來)

說明：易經的太極、兩儀、四象，不是“兩分”法的遊戲規則。

不信但看：紫微系—

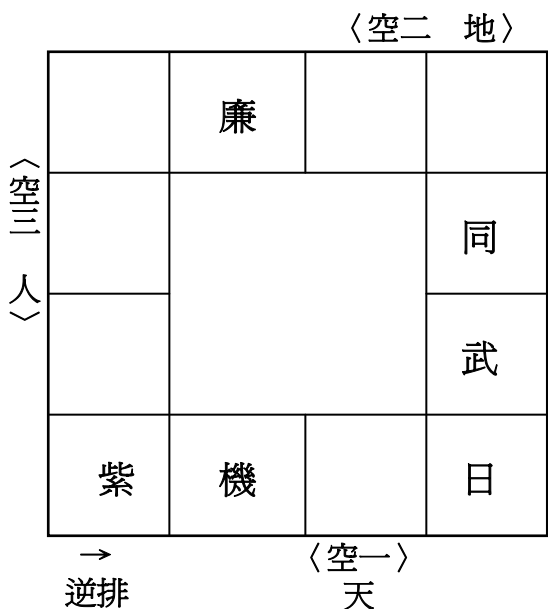

◎此圖示最明顯的答覆。(空一、空二、“三”已在其中矣)

◎此圖改爲洛書九宮，其空格的正是一河洛共通的生數(1.2.3.4)以此數字相加，即10.代表十天干。所以斗數的四化，只用天干，不用地支。(效法天一紫微星)

4		2
3		
	1	

河圖的生數，叫做象，屬“天”。(空間)

河圖的成數，叫做數，屬“地”。(時間)

◎空間是曲線的思考，時間是直線的衡量。

四化是屬於空間，寄在天干。所以要抱有“曲線”思維的形象，抽象化，它是自然律下的產物，不能太“執象”。

注意

1. 紫微系是天上星象(天文)相對於地球所作的空間坐標，所以先天八卦，都是兩兩顛倒又相對。(逆行)
2. 天府系是人在地球上生活，呼應在每年十二個月的時間流轉。所以後天八卦，以五行相生配卦，叫做“氣的流行”。(順行)
3. 紫微系是“立”星法則，天府系是“行”星法則，兩者不同體系。

解回文

易，日月也。日月為易，剛柔相當。

易，有二種定義。

〈1〉交易：陰陽寒暑、上下四方、相互交替。(南半球、北半球)

〈2〉變易：春夏秋冬、循環往來、運動不已。(四時周而不息)

所以，周易不過是陰陽兩種力量的相互作用，由此而產生萬物。

站在斗數四化而言，就是要“一陰一陽”交互運作。正如，有祿忌，不能沒有權、科。

【(祿、忌)一陰，(權、科)一陽】交互相感相應。不懂權、科，就是不懂“紫微”；因為紫微只有權、科。

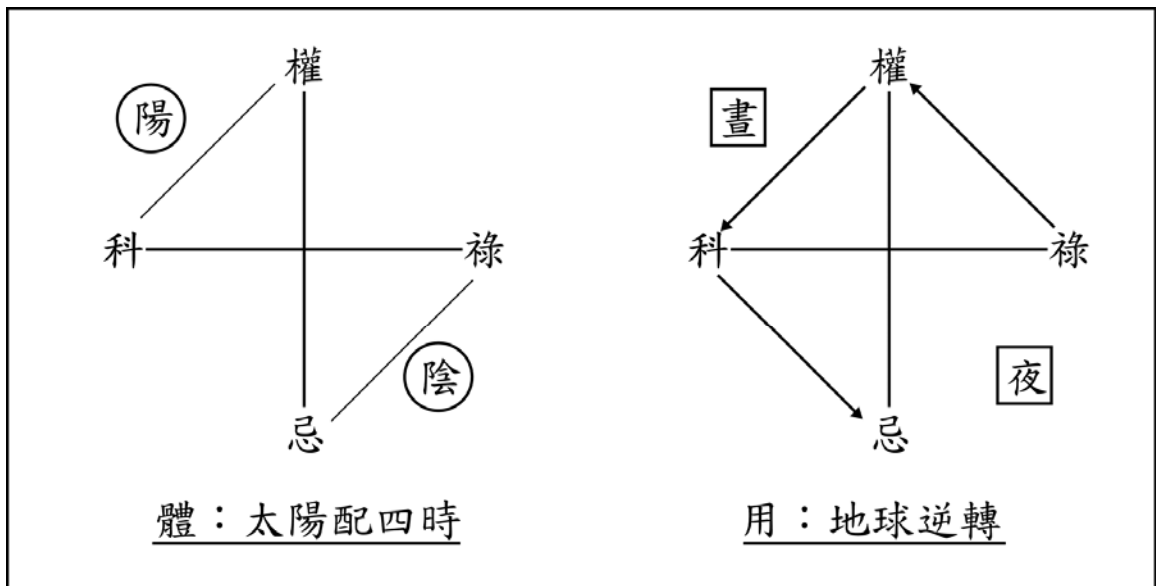

紫微天地圖

試問，河圖為什麼叫做二、七同道？同什麼道！

2.7 化權

南

◎二 → 乙天干 (天機化祿)

◎七 → 庚天干 (太陽化祿)

◎其同道(一陰一陽)，就是“太陽”與“地球”在天體運轉的軌“道”。

◎那麼化權，重不重要？

孟子曰：「觀水之術必觀其瀾(祿、忌組)，日月有明容光必照焉。(權、科組)」。

可見，祿、忌組原本是用在“地理”，不是用在“命理”。

但地理與命理本是一家人，猶如命宮與田宅必差四格。

例一 壬年生男命

解析：權科四化

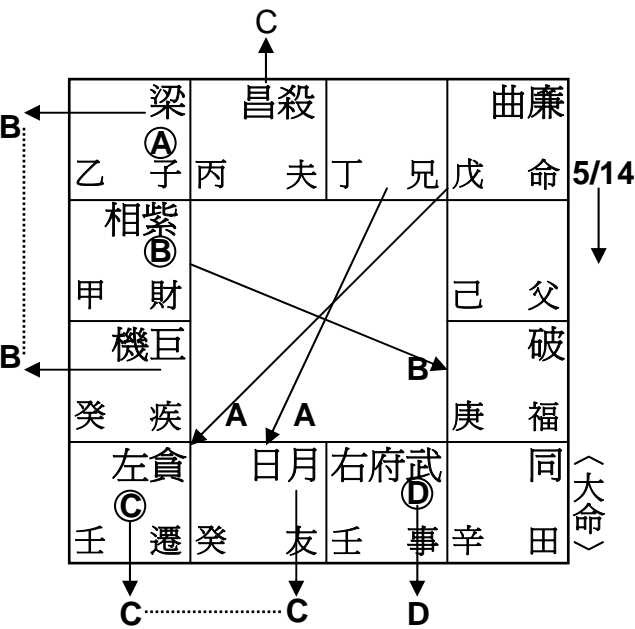

◎生年四化應用，可以主導一生的運勢與起落，用法很單純，只在於“晝夜”分明。意思就是要祿、忌組與權、科組有交感，若無交感，就顯得不是很好。

※祿、忌是“局”，權、科是“勢”。

有“局”無“勢”難成就，要有所為，必須有權、科。〈化權為主〉

解

- 〈一〉此人壬年生，來因宮有生年科又自化科。
- 〈二〉論命法要先看化忌落點，生年忌又自化忌在官祿，重心要看此人的事業運。〔忌所在的位置，都為人所關心的位置〕。
- 〈三〉回頭看化祿之宮位，在子女宮，代表此人：1. 此人在工作上沒有什麼好運，頂多上上班就好(領薪俸)。2. 也不宜與人合作(子女宮的因素)
- 〈四〉誰沒有運？看“廉貞星”在命宮，指本人。
- 〈五〉可是此人的生年祿在子女宮有離心力化權，代表此人不可能是沒有運的人。(意思就是說此人一定有運)
- 〈六〉什麼時候才有運？生年祿是由乙與庚所合之象，故知在第三大限之前，都沒有運(庚在福德算第三大限)。因為生年祿，因化忌又自化忌而定出吉凶，不好。
- 〈七〉化祿因自化權而“交感”，法生年權在財帛宮，且又是紫微星，代表此人在第四大限一定賺錢(35-44)。
- 〈八〉生年權又化權到福德，在流年上指去年，去年剛好35歲，結果去年就開始賺錢，好似人生到去年才踏出第一步。
- 〈九〉子女宮自化權串聯到疾厄宮，代表此人的運勢可以到第六大限。
- 〈十〉至於第五大限的武曲忌又自化忌，會不會損財？會損財，但收入會大於支出。因為大官(本財)有紫微化權。且祿、忌組已成歷史，(時間在第三大限前用完了)所以無傷大雅。
- 〈十一〉到了第六大限，太陰自化科串聯生年左輔科於第七大限，代表退休後，足夠有錢作養老金，但須注意健康在第七大限。

斗數秘儀下廚房

店名：欽天門紫微六玄經脈

主廚：蔡明宏〔秘儀創始者，本店創立在民國七十年〈1981〉〕

副廚：欽天門弟子〈由三十人聯廚〉

第四道 鳳凰于飛

看到這道名流之菜的“鳳”字，就會讓人回溯到二十年前，曾經被炒過一時的“四鳳三旗兩儀標”。這道菜色的名字，早在七十三年“秘儀”(卷一)就出現過了，但總是被人炒的都走樣更走味。二十年後的今天，還是依然不知所以然，不如在此，以“原味”來宴請佳賓，獻醜以待。

要說“四鳳三旗兩儀標”之前，先告訴來賓這個“鳳”字的緣由。

- 1.說“鳳”不能不談“鳳凰”兩字，因為孤陽不生(鳳)孤陰不長(凰)，要陰陽合德，必說鳳凰，是從遠古飛來的東方神鳥。
- 2.鳳凰文化的精髓是什麼？
答曰：和美。“和”是中華文化的核心理念之一。如“保合太和，乃利貞”。“數負陰而抱陽，沖氣以為和”，…這些和講的就是一天道自然的和。(數：指萬物，沖：指陰陽“中”和)
- 3.如果要給“和”找一個象徵物的話，鳳凰是最佳選擇。古人將一切事物中都存在的兩種既互相對立又相扶持的力量概稱“陰陽”。禮記說：「陰陽和而萬物得」。那麼，鳳凰，正是“陰陽”這對哲學的形象或意象化—鳳屬雄，屬陽；凰屬雌，屬陰。
- 4.鳳凰背負了一個神聖的使命，叫做「一陰一陽之謂道」及「陰陽不測乃謂神」的神鳥。因此在古代鳳凰代表太陽神，有了太陽神，相對的太陰神也存在，於是有了“日月”為易的另一種文化精神存在。〔以離卦為體，曰：「相見乎離」，又離為飛，是飛星的由來〕
- 5.四鳳三旗兩儀標，是有這段文化背景而立名的。
秘儀所有名下的學術，都有理論數據的，絕無憑空臆想之說。如斗數棋譜，引用伏羲先天六十四卦，三十二陰對三十二陽，所衍化而來的。

回歸正題，什麼叫做“四鳳三旗兩儀標”？

易繫傳有言：

- 〈一〉「是故易有太極。(標)是生兩儀(三旗)，兩儀生四象(四鳳)，四象生八卦(八風)」。
- 〈二〉「是故法象莫大乎天地，變通莫大乎四時，懸象藉明莫大乎日月」。

▲是故易有太極，此“太極”指大衍之數，其用四十九。

- 〈1〉大衍之數是月亮在天體運行的週期率。
- 〈2〉紫微斗數按星是空一、空二及空三(天府系的排列)，象徵“天、地、人”。由十天干之天地總數【 $55 - (1+2+3) = 49$ 】，而來的。(按星法則)
- 〈3〉因此斗數用太陰曆，不依節氣，只論年、月、日、時生。
- 〈4〉斗數用四化(四象)，用 $49 - 4 = 45$ ，即洛書總數，洛書就是月亮的“周流六虛”表。
- 〈5〉以 $45 \times 8(\text{卦}) = 360$ ，代表一年360天，是月亮的。無形中在暗示一年十二個月的節氣表。
- 〈6〉若以太陽為主，用四季分野，每季配一卦(四正卦)，每卦有六爻，每爻十五天，一季就是 $15 \times 6 = 90$ 天， $90 \times 4(\text{季}) = 360$ 天。
- 〈7〉所以，在斗數的體系，根本不須使用太陽曆。千萬不要硬將八字的節氣或理論，套入斗數來用。

※八字用“陽曆”，斗數用“陰曆”，有何不妨？

※置潤月之法，另有數據(不在此道菜內)。

※斗數的“數”，真正的意義，就是指天星(斗)與曆法(數)，曆法不是指現在使用的“通書”。(有緣在述)

※曆法是斗數的核心思想”，只有曆法，才可以看到斗數的原來面目。

- 〈8〉大衍之數是什麼？緣於“連山”與“歸藏”的遺法。

老子有言：「七、八之正」是也。

「易一陰一陽合為十五之謂道，陽變七之九，陰變八之六，亦合於十五，……故大衍數五十所以成變化而行鬼神也，…乾坤者，陰陽之根本，萬物之祖宗也」。

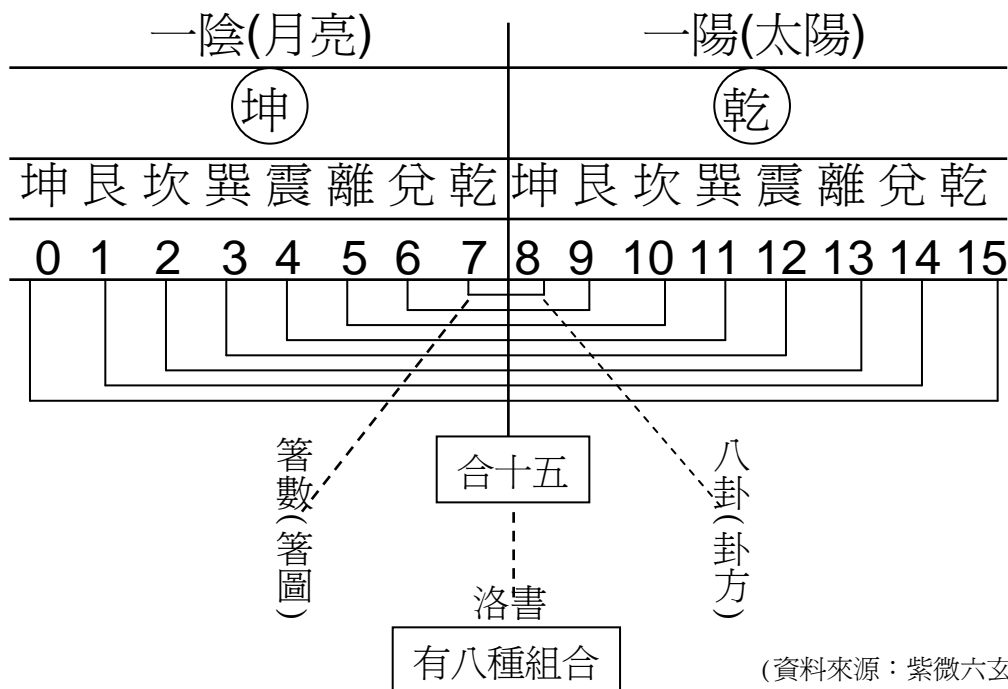

(資料來源：紫微六玄經脈·雅集二)

斗數十干化曜，全部參與星辰共有十五顆，都有來源記載，請勿任意篡改，依據在月亮(月相圖)

〈9〉連山與歸藏是以七、八之數，不變為占。

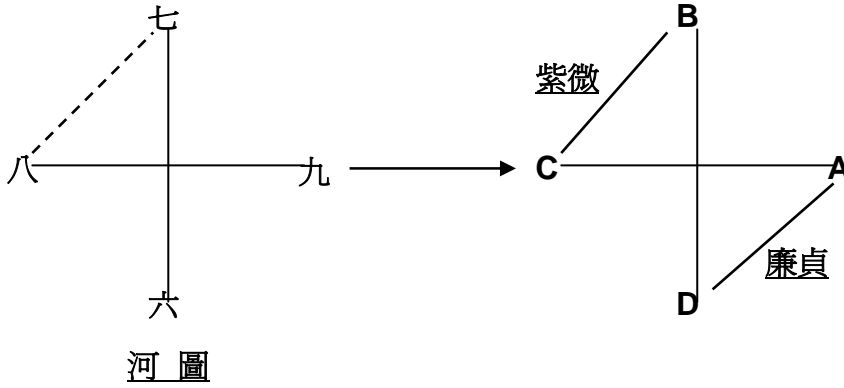

◎紫微為首

從這個圖表上，依大衍數而觀四化

1. 陽變七為九，代表化祿是由化權轉化出來的。即紫微化權演變出化祿，名字叫「金火變易」。河圖與洛書，就有一動一靜的生生不息。

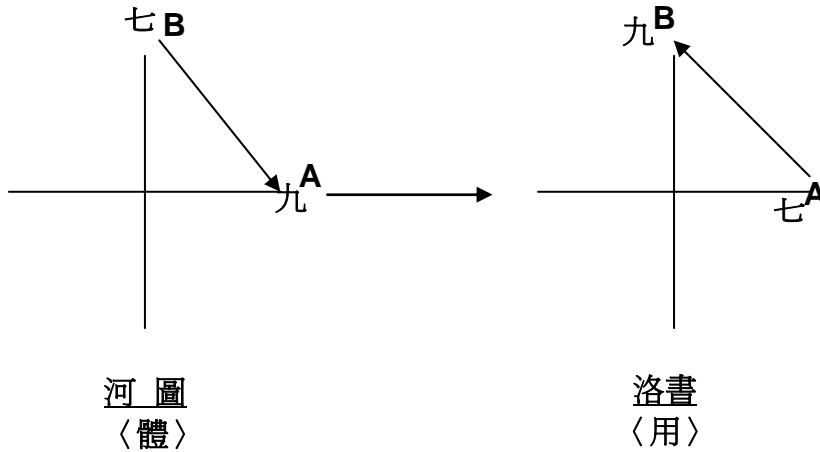

◎河洛有變易
 $9+7=16$
 是4象x4方=16數
 代表四化
 名：數

2. 陰變八為六，代表化忌是由化科轉化出來的。即紫微化科演變出化忌，萬物回歸北方水，名字叫「萬象(法)歸宗」。這就是一六共宗的由來。

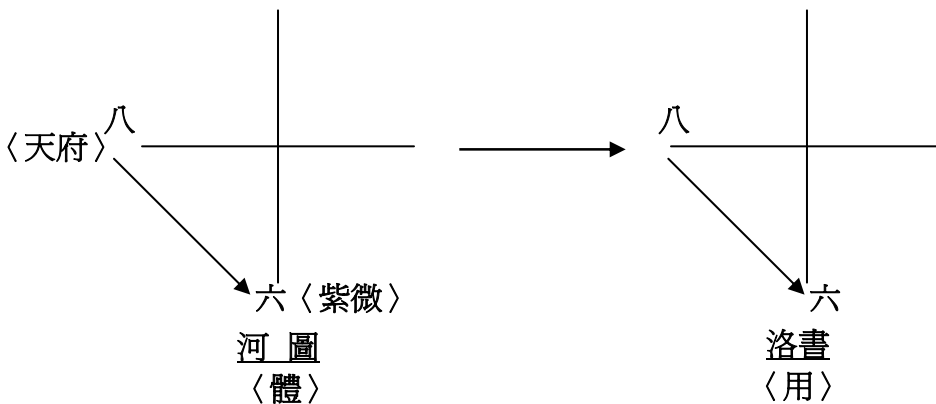

◎河洛都沒變
 $6+8=14$
 代表十四顆主星
 名：斗

◎以斗定經緯

3. 由上述，從紫微星到廉貞星，已將“斗數”的四化配河洛說完了。

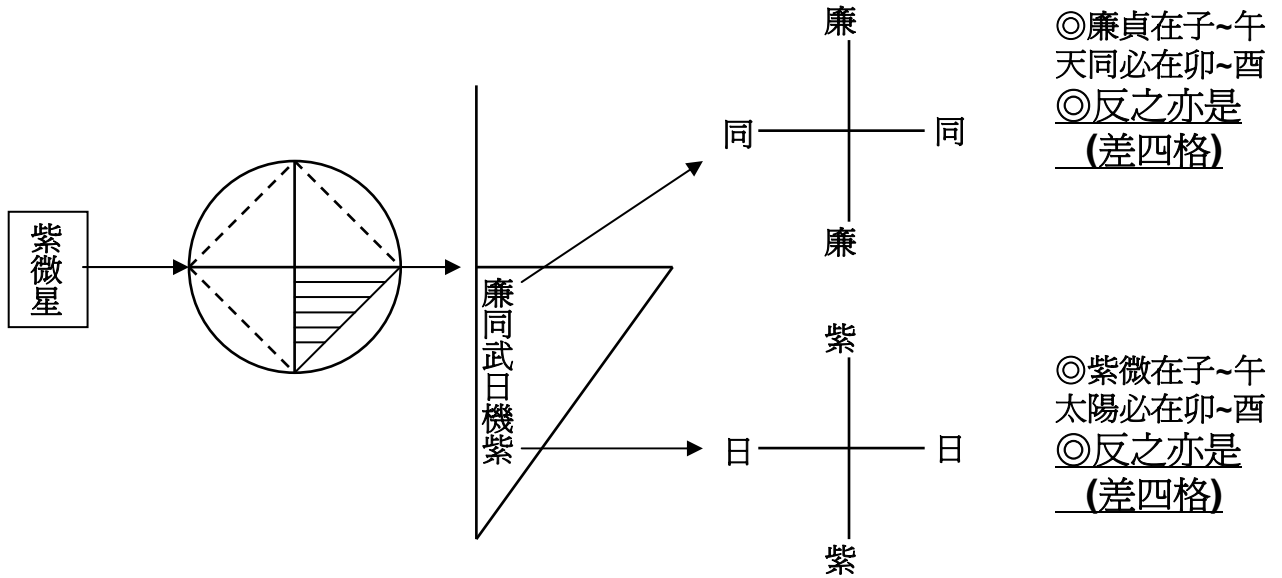

這個圖表在告訴我們什麼？

告訴我們，紫微斗數的“四化一”沒有權、科在先；就沒有祿、忌在後“。也就是說斗數的祿、忌，是由權、科變過去的。斗數只用祿、忌，不懂用權、科，叫做「捨本逐末」。不然四化不會用「化祿→化權→化科→化忌」排列的。“易之通，逆數已盡矣”。理由，地球以“逆”自轉，剛柔(晝夜)相當(分明)，所以紫微系依地球而排列，故曰：「紫微天機逆行旁」。

▲ 四鳳是什麼？「是故法象莫大乎天地」…

解：鳳凰配來自河圖二、七同道的位置。

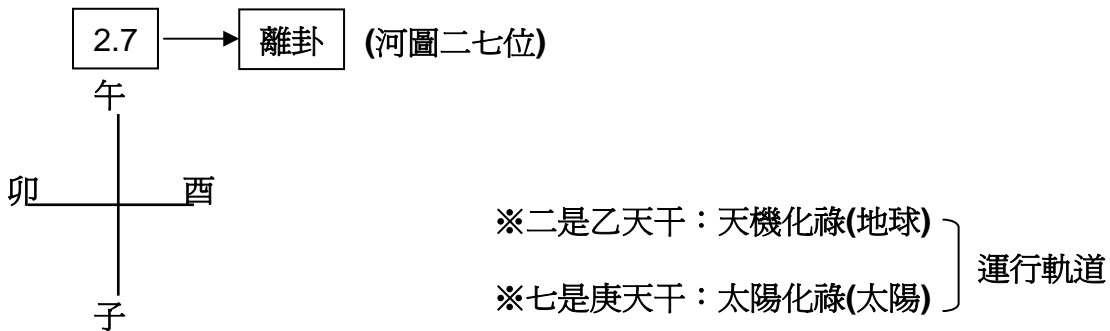

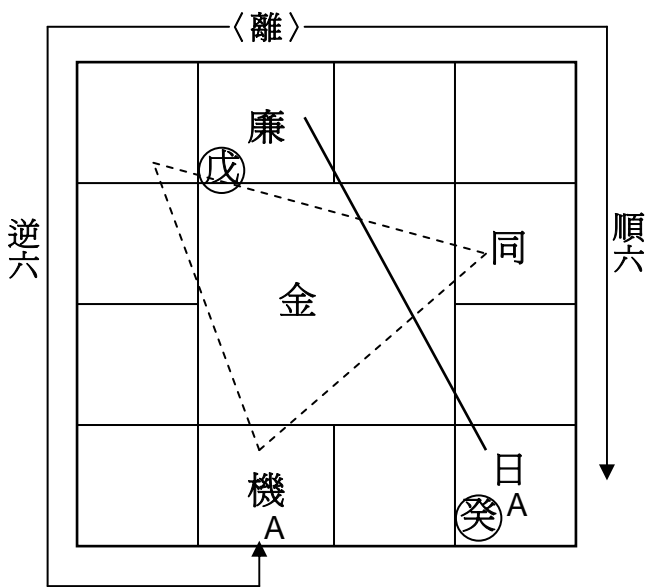

星辰配五虎遁

※以“離”卦為首 { 順六格見太陽
逆六格見天機

※太陽是天，用天干化合，(廉貞對太陽，代表太陽依山而起)，即戊、癸合化權，權為天、為火、為陽(指：鳳)。且太陽星與廉貞星，在五行都是火，一個丙火，一個丁火，像俗稱火鳳凰。

※天機是地，用地支三合(巳、酉、丑)合為金，取酉之金(兌卦)，見天同為陰、為“鳳”。使天同與廉貞又差四格。

※但這四正位，是金、火變易。變易後，河圖的二七，變成洛書的四九，如人的臟腑，肺在心之上，可以證明。

※餘類推，共有四種，故名：四鳳。

「法象莫大乎天地」，就是一

- 1.四鳳是用天干化合，看祿、權、科、忌的變化，不是差四格叫做四鳳。在宮位上亂斷吉凶。
- 2.三旗是用地支三合，看祿、權、科、忌在時間上的變化。也不是差三格叫三旗。
- 3.它的理路數據，在勾、股、弦，四個直角夠成一個圓。(經緯垂直角)

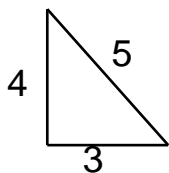

$$\ast 3^2 + 4^2 = 5^2$$

故每個三合，外圍皆五格。〈三旗〉

每個四正，皆差三格。〈四鳳〉

每個四季，都含三個月。〈兩儀〉

$$4 \times 3 = 12(\text{宮位}) / 2 = 6 \text{ 宮位陰陽變化}$$

- 4.四鳳三旗兩儀標，講的是這個。
不是飛宮到哪裡，差幾格叫什麼？或什麼？

「是故變通莫大乎四時(四鳳)」

(三旗)

最後說明：

廉貞→天同，差四格。〔說明：地理是福地福人居〕

(管祿、忌組)

紫微→太陽，差四格。〔說明：人生是日出作，日落息〕

(管權、科組)

以致，四鳳三旗原本在講地理的，因為斗數原來就是地理的延伸，不然為什麼要按北斗星？

上桌

古人就是以土圭或標竿測“日”影(太陽)，考“極”星(紫微或北斗)，發現了勾3、股4、弦5的定則，這就是大衍數五十的由來。易繫傳是這樣寫的，「是故易有太極」，不是寫「易有太極」。所謂「是故」，指的就是“大衍之數”。作“易有太極”的前提註腳。“四鳳三旗兩儀標”究其竟根本就是勾、股、弦的應用，也是奇數1、3、5、7、9的總合數，即天數，天命之說。

四鳳三旗的應用說明

※四鳳法天，用天干“四正”卦，白話就是四季，或是子、午、卯、酉，在地理這四方是不配卦的(指羅盤)。因為這四卦，在天不在地。所以四正合為“罡”字，叫天罡，或名“天罡卦”
天罡有三十六，象徵天圓。(數定乎三十六位)

◎引用在斗數，以天干合化論祿、權、科、忌，就是“四鳳”法門。不是在地上的宮位中，差幾格，論幾格…才是什麼四鳳法。

※三旗效地，用地“三合”方，白話就是人踏在大地(地球)上，是在地不在天，故配“四隅”卦，正是「人法地，地法天，天法自然」的原則。(日、月、星、辰，本來就是自然而然的)(任何一個三合都涵天地人)。

◎引用在斗數，用地支三合，配合生年四化的「在天為象」套入宮位重疊，即可變成「在地成形」。於是就可判斷吉凶。

口訣

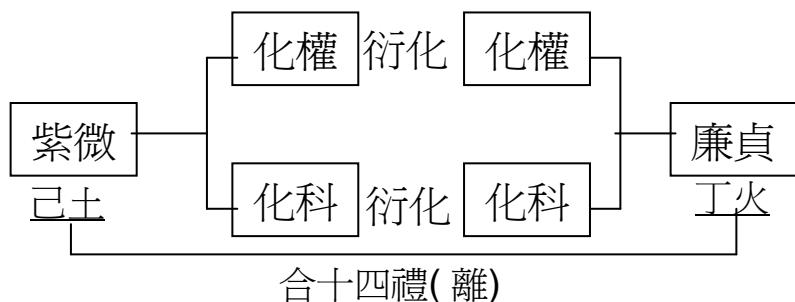

▲ 說明 化祿之根在化權
化忌之根在化科
故曰：「紫微斗數」

▲ 所有四化運用的規律都一樣。

		機	破紫	曲廉	
己	子	庚	夫	辛	兄
日	財				
戊	疾				
殺	武				
丁	相				
梁	巨				
同	貪				
丙	遷				
丁	友				
丙	事				
乙	田				

命 4/13
府
父
月
福
廉
田

機 破紫 曲廉
庚 夫 辛 兄 壬 命
日 財 戊 疾 丁 梁 同 丙 丁 友 丙 事 乙 田
殺 武 巨 貪 廉
A B B B B
A

（大命）

※條件說：四鳳只講有、無論，不講吉凶。

- 〈一〉生年化祿在田宅宮，又是廉貞星，在星辰上，代表會有房子或土地，因為廉貞是地理的用星，並含有祖蔭之有或之無說。
- 〈二〉以象而言，化祿之象必定是乙、庚之合，乙在田宅(有化祿)庚在夫妻，此兩宮合為化祿之象，其象又在田宅宮，代表此人一定有房地產，並且與先生有關，指先生這邊必有產業。
- 〈三〉官祿宮有化權到夫妻宮，在庚天干。(乙、庚)已合祿在田宅，代表她先生作房地產的事。

事。(向心權，飛到乙庚合祿的地方) 法生年權在兄弟，代表有合作對象。

〈四〉生年權在兄弟宮，代表有兄弟姊妹。

化權是戊、癸所合之象。戊在財，癸在父母，代表兄弟或姊妹都是上班族。若有想做生意者，最多也能作服務業而已。特別注意一件事，化權看戊、癸，但在戊天干中有太陽化忌兄弟宮坐辛，會使太陽化權逢生年忌。依據破軍化權，理當有姊妹，但轉出的化權逢太陽星，必有兄弟。有兄弟是這樣看的。

〈五〉生年忌太陽在財帛，可以代表“先生”。但是不一定代表要上班，理由，太陽在財，只是象徵先生一定要有工作，要賺錢，除非財帛宮坐丙、辛天干，才叫做上班。化忌是由丙、辛所合，所以看丙、辛宮位，丙在官、辛在兄弟，其中有坐生年權，代表先生一定會想與兄弟或朋友，合作做生意，除非丙、辛中沒有生年權，則可斷定上班。(丙還有一個在遷移，代表在外或外地投資)

〈六〉生年化科在疾厄，必看丁、壬合；壬在命，其生年科必指自己；在疾厄，代表本人要注意健康。(化科主健康象)

另一種解，化權與化科一組，此人與兄弟姊妹，手足情深，因為兩邊都沒有自化。

※

※

※

◎4 x 3 = 12(宮)

◎命盤實際上只有六個宮位應用

◎廉貞只有祿、忌

◎紫微只有權、科

◎天機、武曲都有祿、權、科、忌

◎太陽只有祿、權、忌

◎天同只有祿、權、忌

◎一切都有“對稱”，請勿亂改，因為四化與星辰都有典故的

補註

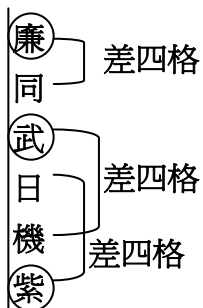

斗數秘儀下廚房

店名：欽天門紫微六玄經脈

主廚：蔡明宏〔秘儀創始者，本店創立在民國七十年〈1981〉〕

副廚：欽天門弟子〈由三十人聯廚〉

第五道 孔雀開屏

堂堂已經進入第五道菜，也該告訴諸位佳賓有關“斗數”的來龍去脈，莫讓有志好此學者“迷失方向”的十字路口相逢，東瞻又西望，不知如何是好，孰是孰非？因為紫微斗數從來就沒有記載過它的原由與來路，落到今天人人還是憑著經驗的累積在說斗數是怎樣，或該怎樣？

紫微斗數到底有沒有根源？有，且是絕對的有。根源就在易經。理則全部在易學中，對內是象數，對外是理氣(義理)。而最初的原始面貌就是天文與星象結合的古天文學。也是堪稱世界四大古國，都存有的自然學科。以天文與星象做帶頭的一種學問，不然就不須用北辰的“紫微星”做紫微斗數的名稱。

從中國歷史的角度來看，是地理與醫學在先，在先秦就有了。而命理產生在五代末，宋初間，唯獨斗數到了明清才看到，其所丟下的書，也沒有把斗數說出原由與來路，最可議的是，有人說斗數是來自八字，或七政四餘，或果老星宗，請問？斗數真的是只是擁有一份“妾身不明”的身份嗎？

在欽天門紫微六玄經脈中，從天文講到地理、醫理，再到命理，都有其來龍去脈，不然請問，斗數的北斗星，南斗星在做什麼？……。

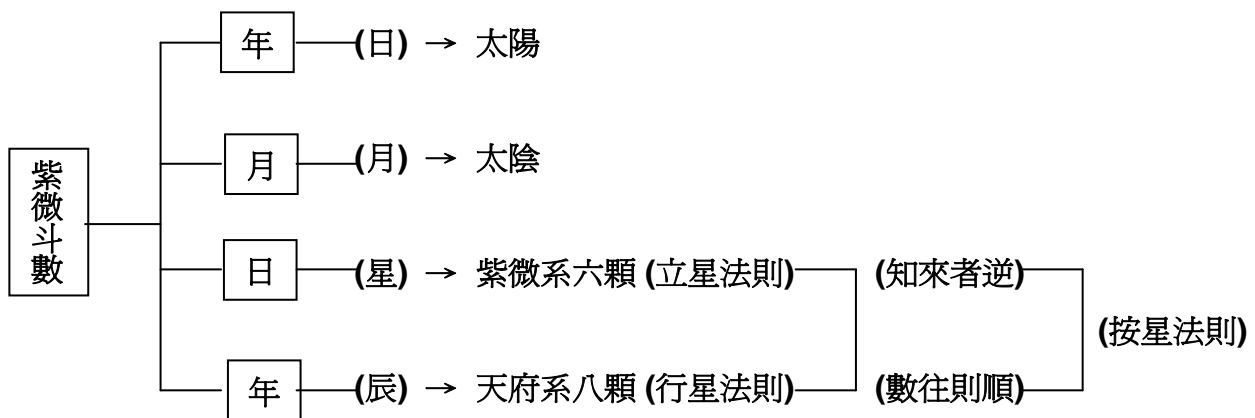

◎是故易逆數也◎

現在揭開斗數在基礎上的原由。

〈一〉紫微系圖(六顆星)

◎紫微與太陽差四格，叫做『天經圖』。〈子~午座標〉

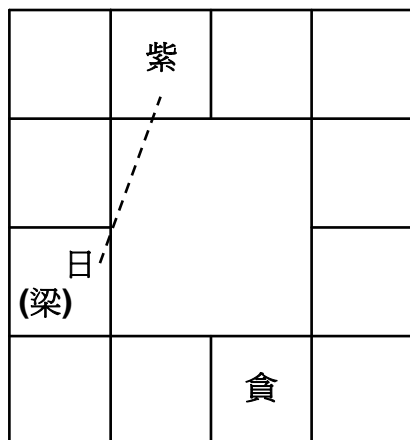

→
反過來

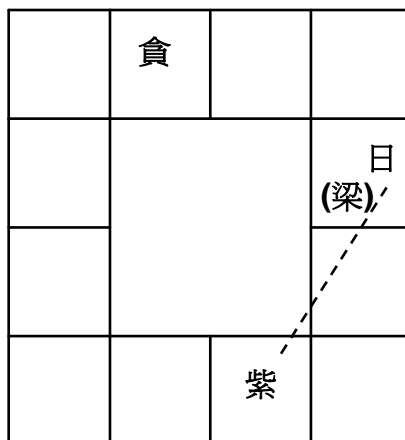

※紫微在北，太陽在西，代表地球逆轉，也就是說，當太陽若東昇在卯，地球逆轉到酉
 ※在卦理上，先天坎離與後天坎離，在子午卯酉相交

註：這個圖表的精神在表明—

地球(南北半球)的本身，與天上北辰(北斗)星辰運轉的經度座標，故曰：『天經圖』。現代白話叫子午經度線。如太陽、天梁在子午線，卯酉必是紫微與貪狼。

◎廉貞與天同差四格，叫做『地緯圖』。

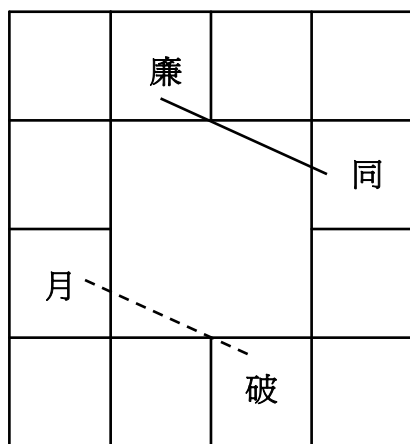

→
反過來

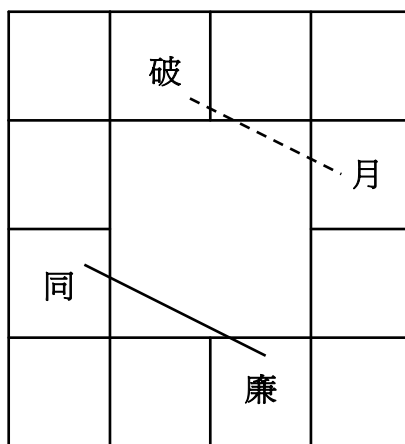

※廉貞在南，天同在西，相差四格，在此不指天星，只講地球本身分四片，(依子午卯酉)再配卦名。
 ※此圖好比在地球上分有四季。

註：這個圖表的精神在表明—

在地球上分四片，相應於天上的太陽而有四季，相當於一個球體，由四個直角三角形合成一個圓(即勾·股·弦原理)借這個圖表，好像股人(天同星)住在山裡(山洞)(廉貞星)，怕怕洪水大災(破軍)，而破軍的海水成災會與月亮有關。

◎將上圖，天地合併，另有一番玄機在此圖裡。

紫微立星六顆

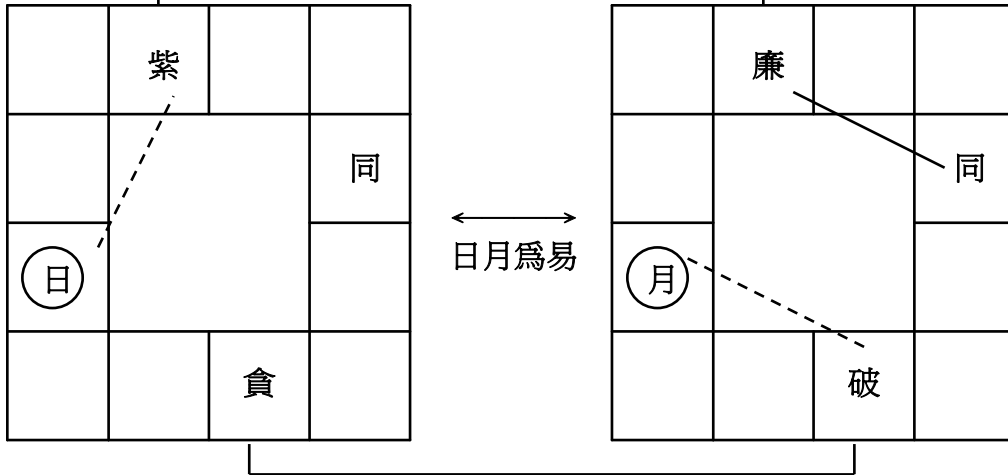

- ◎武曲、天機差四格，不在此圖內。
- ◎在此只講天、地，不講人。
- ◎武曲、天機 祿、權、科、忌組

紫微天經圖
(權、科組)

北斗(首尾)七星

廉貞地圍圖
(祿、忌組)

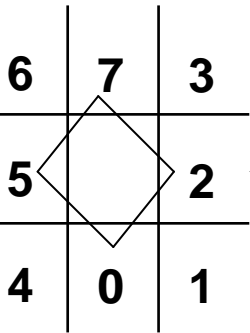

先天易數

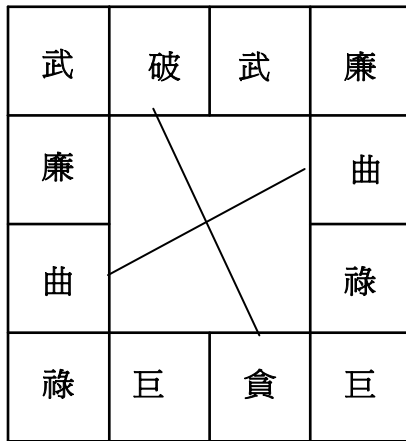

九星圖

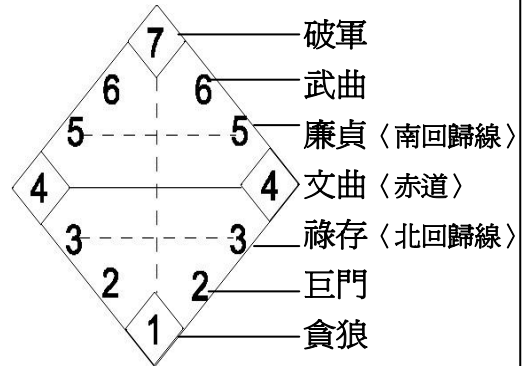

(資料來源：紫微六玄經脈，雅集二)

註：九星參闡錄的第一節，是從這張圖說起的。這是祖師遺抄的資料，出處是釋法韻，完成在朱英風。不能解此圖，就不是九星三闡錄。

天	地	人
1	2	3
4	5	6
7	8	9
← 十二宮位	← 十五洛書(四化星)	← 十八飛星

4	9	2
3	5	7
8	1	6

廉貞九宮圖

圖解：

●第一張圖的應用

如：戊年生男命

	紫 戊命		
			辛田 (大命)
B ←			
	乙子		月 奴 B

※田宅宮化權到子女宮。(太陽)

※子女宮又自化權(天梁)

※在象意上是不好的。

※因星辰是日(梁)，則看紫微星。

※紫微坐命，代表自己(本人)。

※結論是此人大限在田宅開店面作生意，結果虧本結束。

※這種應用是“象”與“星辰”的相對運動律，這種用法，才叫做斗中有數。

※若把自化權，法生年權，那只是在象中說吉凶，正所謂：『象告吉凶』，是不同層面解。

(一般四化的應用)

如：辛年生女命

		紫破 乙疾	
日 官 B			

C ↑

※太陽化權在官祿。

※紫微自化科在疾厄。

※代表此人靠自己謀生，因為紫微是化科，也須有份專長。

補充說明：

1.象有象的應作，星辰有星辰的軌跡，本來就有不同的理路。

白話的說，就是四化有四化的運作法則，在象說象，但是在星辰上，看到什麼星，必與那顆星在“相對運動”的軌跡裡發生作用(如上述)，又好比，破軍會與太陰，(潮汐關係)，天機會與太陰(恆星月)，太陰會與太陽(朔望月)，武曲會與天機(地球逆轉).....

2.秘儀的特色，在“星辰”，策天就是指星辰，而星辰的內涵與坊間說法不同，十八顆星辰，都以性命的“性”做出發點，因為『命自性出』，且在每顆星辰上分，天·地·人三才。(不是指宮位的天地人)

如：

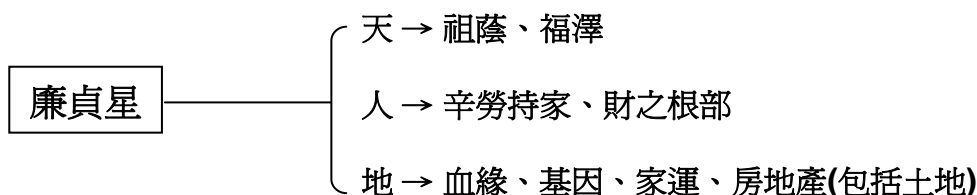

3. 做任何學問，都會經歷五個字，叫做『粗·細·微·玄·妙』，於斗數上，四化再怎麼精，只停留在粗細中，因為他是形下之器，若要微·玄·妙三字，必在“星辰”與“數”的變化中，因為每顆星辰都有它的“氣數”存在，〈星辰是陰陽之“氣”〉，〈星辰所在天干的變化是“數”〉

4. 很真誠的告訴來賓，四化是斗數的用神，沒錯，但自化才是用神之妙，至於星辰，不能拿目前一般通用的星性，套在四化的領域裡，理由，四化是天干的“化氣”，有“化氣”就有“在數”，合稱“氣數”，〔在數不是一般人所言，你該會怎麼樣，把這怎麼樣叫做在數〕同時，更要注意，天上的星辰，一定有固定的軌道在做“相對靜止”的運動，才可以看到“靜中有動”或“動中有靜”的層面，這才是一『太極圖說』。
白話就是『客觀世界，一切事物的變化，發展之現象都可以用“物質的運動和運動的物質”進行解釋』，這是對研究“星辰”做最佳的奉告。

5. 由以上所知，四化是四化，星辰是星辰。

四化是變化法則 → 地緯

星辰是運動法則 → 天經

〈絕地通天〉

把握住：變化，運動法則，論命就能“自如”在心中

※ ※ ※

●第二張圖的理解

第二張圖，就是道地的勾·股·弦天文學，來自《周髀算經》

也是最早的“蓋天說”，表達的內涵是“天圓地方”。

在斗數上，是以廉貞為中心，(在地上)向天上紫微星仰首觀星，座(見第四道菜)，同時對十二宮位劃分緯度。

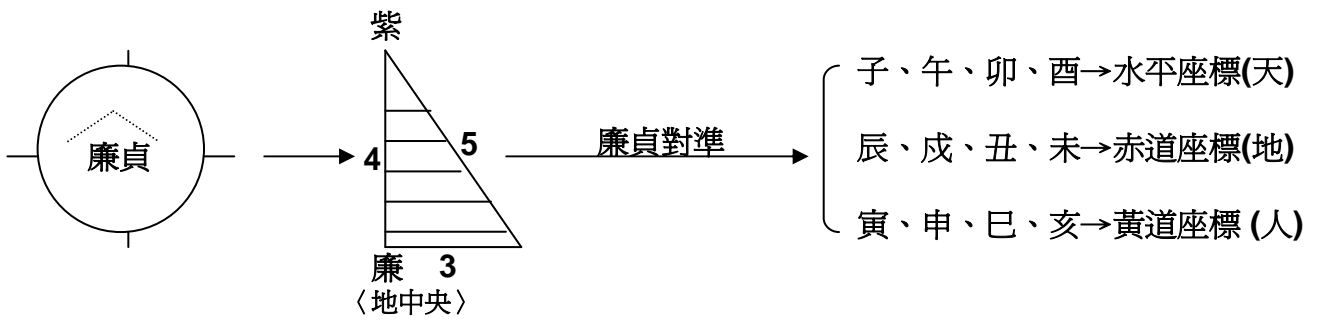

從這圖看到斗數盤的三才特色

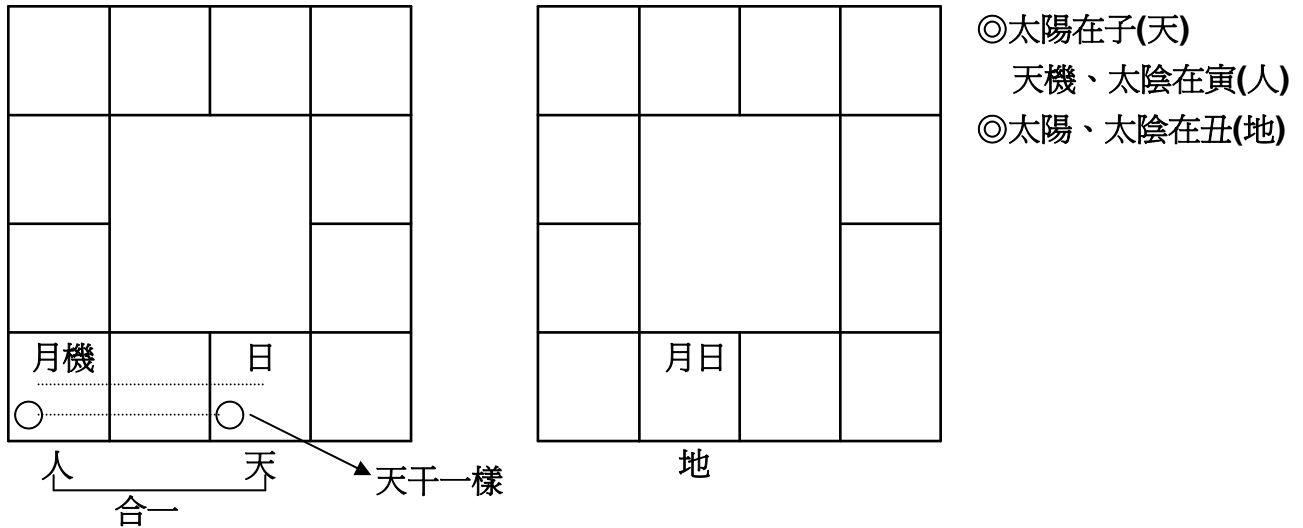

在這圖表上，各訴我們，我們的命運都在大自然的範疇裡。所以學斗數必須知道太陽、月亮、地球的基本概念。這是斗數星辰的“三易”。

上桌

整個斗數結構，充滿了天文學與星象的“絕地天通”，隱藏星辰中。

〈宣夜說〉

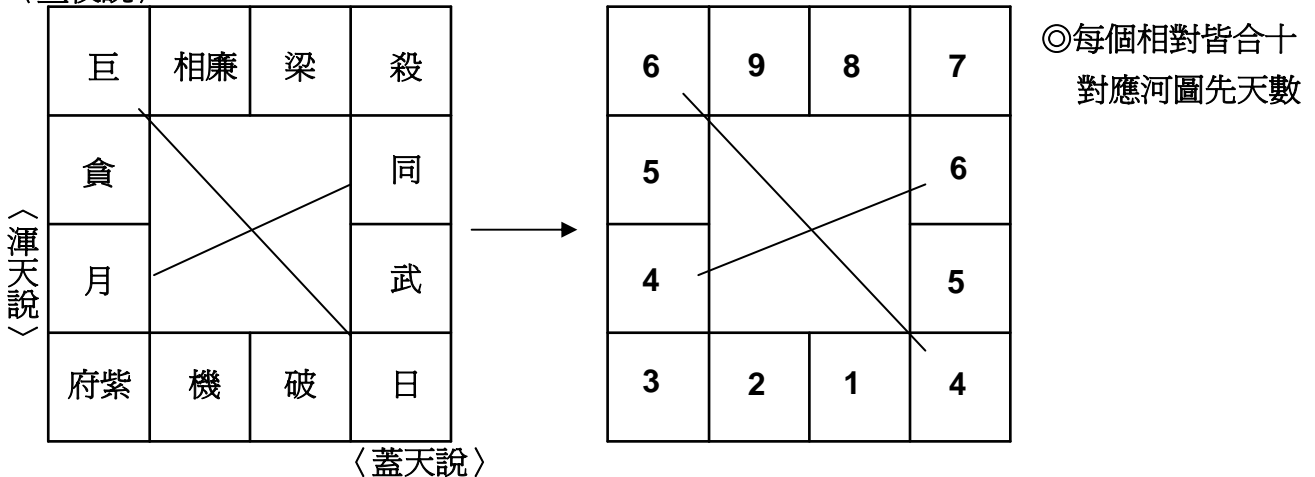

古來就有天文三說，〈一〉蓋天說。〈二〉宣夜說。〈三〉渾天說。這三說全部在紫微斗數展現無遺。當然包括運用法則，不是“借名”來胡言。

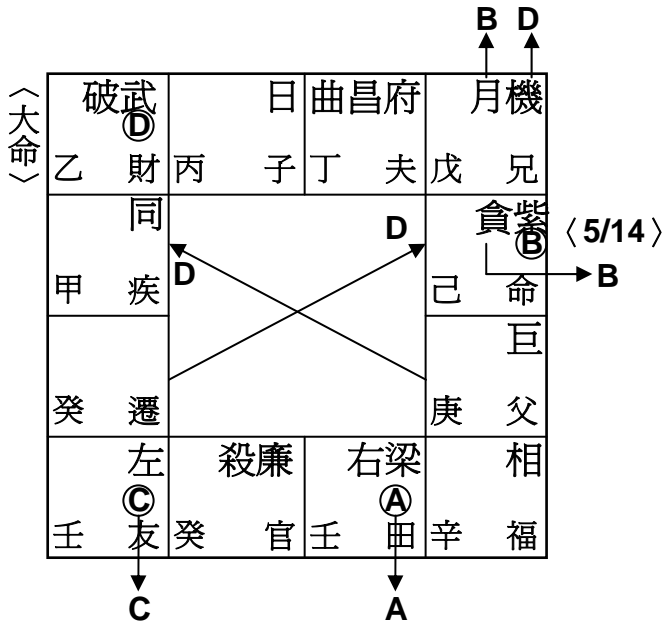

解析：星·象合一

〈一〉生年忌在財帛，武曲。

天梁化祿在田宅，又自化祿。

〈乙·庚〉本來合祿，祿在田宅。

1. 一定會結婚。
2. 理由：乙干有化權到田宅逢生年祿，而生年權在命宮。
3. 婚後，感情好不好，不好。

因為生年權之處又自化貪狼權，而不是天梁祿·自化祿的問題。

理由是：因為化權逢化祿而結婚，好與壞看化權，不是看化祿，在化權又自化權於命宮，婚姻會告一段落，〈離婚〉，若沒自化權，不會離異。〈依四化解象論吉凶〉

〈二〉紫微星化權(又自化權)

在星辰上，必參看太陽星，太陽在子女宮，離婚的時間點就是第四大限。另外還有一點，紫微權的自化，與太陽在子女，象徵與子女緣薄，或無子女，理由來因宮(壬)在交友位，(生產位)，若紫微星旁邊沒有貪狼自化權，就會有子女，緣也不會薄。

補註：紫微與貪狼，是經度的星辰。

當此兩顆星自化同類時，代表此人在人生旅途上，沒有主軸可“依靠”，只好依賴自己(日梁自化同類也一樣)

〈三〉武曲星化忌在財帛，會與天機星互動，(差四格)

天機在兄弟自化忌，代表兄弟很少相聚，手足情不深，但武曲的旁邊有破軍，天機的旁邊有太陰，(差四格)且太陰有自化權，與本命宮自化串聯，代表姊妹比較有往來，就算婚後也一樣，(武曲是嫁娶之星)

〈四〉左輔化科又自化科在交友,要看右弼星，右弼在田宅，其天干都坐(壬)，代表婚姻一旦離異，絕對不會再婚，但會有朋友。

斗數秘儀下廚房

店名：欽天門紫微六玄經脈

主廚：蔡明宏〔秘儀創始者，本店創立在民國七十年〈1981〉〕

副廚：欽天門弟子〈由三十人聯廚〉

第六道 魚翅佛跳牆

一桌十二道菜的天香有味，於今正好第六道。延續第五道的餘韻，再度深述“斗數”原委。一道由十多味材料組合而成的佛跳牆，可以作述更多的淵源，來賓您想知嗎？

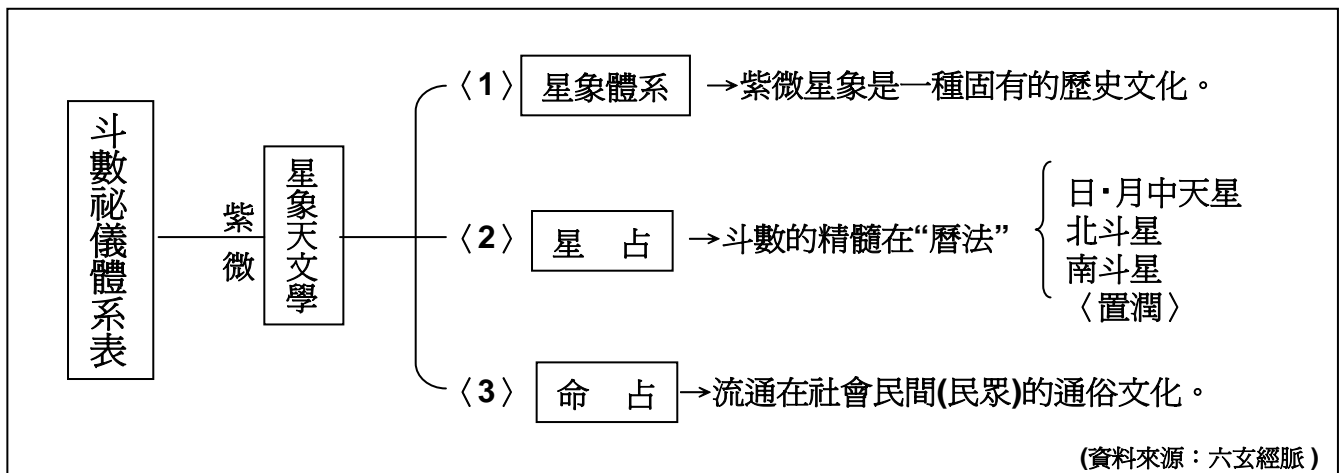

站在就命占(算命)的角度看斗數，絕對找不到斗數的原始來源，為什麼要有這門學問留在世間？當初為何取名“紫微斗數”？真正的用途在哪裡？為了算命嗎？若單純只是為了算命，斗數的“數”，又是何物？取“紫微”又是何義？

本店承師受教於欽天門，真正的內涵是從—「紫微星象天文學」—說起，而天文“曆法”是必修的課程，沒有“曆法”，就不叫做“斗數”。為了因應世人對斗數的認知，極限在“算命”與“需要”，只好化名叫做“秘儀”。其原名叫做『欽天門紫微六玄經脈』(共分六冊)為了保存師門文化傳承的完整性，至今本廚在欽天門，根本沒有所謂的「畢業」，還在努力中。嘆紫微斗數的浩瀚而觀止，盡己方寸心意，斗膽“下廚房”，與來賓共享豐富的文化佳餚，盼所有“有志”“此學者，能夠更提升知識的領域，請抬頭看看天上的日、月、星、辰是多麼的燦爛輝煌，視野加廣於無垠，大愛哲學於天地，開開自己心中的天窗吧！是本店開桌免費請宴之所願。

青山是遮不住陽光的
這才是你該有的世界

做個最簡單的比喻，就“命占”而言，廣傳於民間通俗的算命文化，只有兩種，一個叫“八字（四柱），一個叫“斗數”。這兩套學術，原本就是來自不同的體系，但卻被前人張冠李戴的硬要扯在一起又說不清也不楚，反正只要“可用”就好了，“準”就是。

事實兩者都有原始的“創作”精神所在，全部都在河圖、洛書、八卦中，八字重點在“節氣”，引用太陽曆；斗數重點在“數”，引用太陰曆。請問？節氣的制定在哪裡？在“曆法”。故元包經有言：「太陰第一，太陽第二。」。

陽曆(太陽)的用法在河圖。┌
陰曆(月亮)的用法在洛書。└→人類(伏羲)還沒有畫卦之前，日、月本就存在，且當初也沒有文字，只用“結繩記事”。到了用天干記“日”的時候，已經到了商朝。(商朝的皇帝很多都取用天干字，如帝辛就是紂王)，同理相推，河洛出現早於八卦，而且五行在其後，當周滅商後才漸漸出現，但五行、五方、五色在商朝已經有了這個名詞。

炎黃賦開章即云：「莽莽天宇，八萬雲馳飆作；恢恢地輪，五千年治亂興亡。.....河洛清波，浩蕩奔注海澨。陡彼洪荒，文明肇創.....含哺而無斧增，結繩不見文字。.....《禮》曰：「故人者，其天地之德，陰陽之交，鬼神之會，五行之秀氣也」，.....。

當今八字所用的天干，用五行代表。即是後人用河圖配上方位再加以天干。

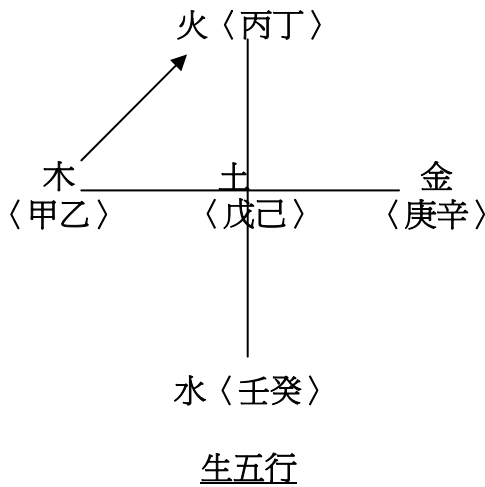

◎河圖在“數”本取相生義，因“數”的相生，而轉入後天八卦，而後天八卦，取東方(卯)作“帝出乎於震”，依五行而順排一周，終於艮。(丑)

◎五行家知道此理，(先秦時代)，爲了方便把十天干，放在東方(甲乙始)相應在後天八卦，這是現在使用的五行觀念。

◎八字的五行天干，就在此，但不要忘记這只是記“年”用的。

◎五行的理論，不能用在斗數。

◎五行全部有二十五種，各有不同用途。

〈一〉在歷史的拐彎處——〈紫微·貪狼〉

公元前11世紀的牧野之戰，決定了殷商王朝的退出歷史的舞台，姬周王朝代之而起。王朝初立，舉國歡騰，但最高統治者姬發卻悶悶不樂。在一段相當長的時間裡，他茶飯無心，徹夜難眠。周公於是前往詢問緣由。武王回答說：我忠實地“依天室”的意志，推翻了殷商王朝，作爲一個受命於天的人主，在王朝建立之後，首要的大事是“定天保，依天室”，而現在卻遲遲“未定天保”怎麼能夠吃得香，睡得著呢？〈逸周書·度邑〉

“天保”，原指天之中心。保字，義項之一是傘蓋的中心部件，在中國天文觀念中，帝星居於天之中心—北極，滿天的星星圍繞它在轉。形狀恰似一把傘，因而借用類比法稱一天之中心爲天保。武王這裡的“天保”表現“法天”意識，是詞義的延伸，借指行政中心，意指國都。

武王在對話之中闡述了定都的原則，即“定天保，依天室”，以天的格局建造國都。爲此，他進行了四方地望考察之後，終於在伊洛平原找到了“無遠天室”的地之中心——“土中”。看來，他的“依天室”，不只是一個簡單的形式上的“爲人君者，取象於天”。而是從形制到方位都徹頭徹尾與天一致。天帝的宮殿——紫微宮是天之中心，作爲天之驕子的人君，其宮殿一天保必須亦步亦趨，居於地之中心。可見這是多麼的虔誠，多麼富有的人對於天的認同意識。孔子的「無德以政，譬如北辰」……指的就是這個。

紫微斗數取此名義的話匣，“紫微”是從這個故事開始的……。

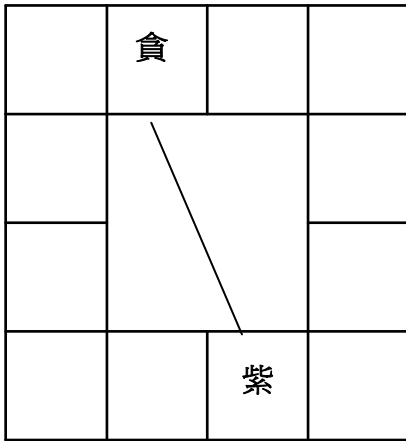

〈北辰〉
〈北極〉

◎紫微在北，對面位什麼要按貪狼星。〈經度〉就是“帝”居天之中心，滿天星星圍繞它轉。此星星是指“北斗”，如傘蓋。(所以有蓋天說)。而北斗第一顆星是貪狼，故由貪狼星爲首領軍。

◎所謂的“帝”，不是指皇帝的“帝”，是指“紫微星”

1.周朝前後都以“王”稱。

2.皇帝之名始於秦始皇，他是用“三皇五帝”之名，取皇與帝爲“始皇帝”而自稱，其後才有皇帝名。

◎子～午爲～貪《經》，卯～酉即紫微貪狼同宮〈緯〉後天八卦始於震，名字叫做“帝出乎於震”，是代表用紫微與貪狼來定緯度，因爲卯～酉是日出日落的時間(一日)或一年十二個月也可以，所以後天八卦叫作“氣

的流行“，講的就是時間。人在時間裡過活，主要的就是要制定”曆法“，才有二十四節氣的規定。

◎爲建國都，進行四方考察，終於找到了地之中心——”土中“。這個”土中“，指的就是廉貞，在地的中心，(九宮就是廉貞入中宮代表五黃中)即洛書。《廉貞九宮圖》。

紫微排列到了廉貞就停止了，因爲“天帝的宮殿”已經找到了。(洛書稱五帝)。

※另外還有一件是必須提的——〈四方風與節氣〉

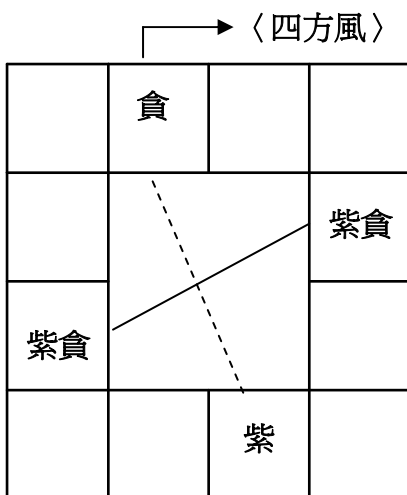

〈冬至〉

◎節氣最早在“物候曆”中，對風的觀察特別重要，這是因爲物候與風之間的關係直接而且明顯，在不同的時節，風的風向、風力與溼度各不相同，可以導致乾旱……暑熱……的變化在氣象上。故稱它爲“季候風”

◎陸游在〈烏啼〉詩中有言：

野人無曆日，烏鳴知四時。

二月聞子規，春耕不可遲。

三月聞黃鸝，幼婦憫蠶肌。

四月鳴布穀，家家蠶上簇。

.....。

◎說卦傳：「橈萬物者，莫疾乎風」。管子云：「萬物尊天(紫微)而貴風雨者(貪狼)，為其莫不待風而動，待雨而濡也」。(離：風，坎：雨)。萬形經：「風者，天地之大信」。河圖帝通記：「風者，天地之使」。可見貪狼在北斗星的重要性，在地理上稱它為“生氣”，理由來自“風”。猶空氣對人的重要一般。(空氣流通就是好地方，不是貪狼之位才是好地方)。

註：北斗星在不同季節和夜晚不同的時間，出現於天空則有不同的方位，所以貪狼的旁邊永遠伴著巨門星(夜)。

- 1.在北斗，一貪二巨。
- 2.在斗數，貪狼與巨門同時存在後天巽卦(風卦)〔辰、巳位〕
- 3.關於節氣的解說，不在此道菜。
- 4.最早記載物候曆與天文曆的是夏朝的「夏小正」。

◎物候最早是用“花”來表達節氣的來臨，把貪狼稱作“花信風”。意思就是用“花”生在幾月而定節氣到了。

理由：1.寅與亥合於木(月建·月將)，所以古人就用“花”來決定時令，並且花與風有密切關係，因為“風”最守時信用，故稱：「花信風」。

2.花信風：是二十四節氣文化的重要來源。

正月：梅花、二月：杏花、三月：桃花、四月：薔薇、五月：石榴、六月：荷花

七月：鳳仙、八月：木樨、九月：菊花、十月：芙蓉、十一月：臘梅、十二月：水仙

3.桃花是春天的產物，盛開在三月，(以物候言之)。貪狼〈甲木〉排在三月(辰宮)。

4.但依據周朝曆法，冬至定在十一月，〈紫微宮〉君主法天之象(子~午)，則卯~酉必是紫貪同宮，(二月春分)，構成經、緯度。

5.這是“紫貪”的由來。

補註：紫微斗數，把「紫微貪狼」稱桃花犯主。

其本意就是指上面所述的典故由來。所謂「犯主」，“犯”是指北極星是繞著紫微星(主)在“轉”如傘蓋。以貪狼為首稱「桃花」，代表春天到了，或說大地回春。(犯：指旋轉義)這麼美好的記載古人在沒有文字時，就用這種方法來表達時節。他們是融合了“物候”與“天文”的一種用語。

現代人不明其理，只往“桃花”去解釋人與人之間的用語，這種“字面”解，往往會“以辭害義”，歪曲事實。

◎如果有人想研究“桃花”，不在北斗，在南斗，請自參。

理由：冬至，太陽在南回歸線。

引喻：老鼠，冬天冷不大會生小鼠，但夏天則多生；因為老鼠一，其腳趾九，(載九履一)信不信由你。

※

※

※

爲什麼五行在斗數行不通？

因爲五行在斗數上只限在星辰的“屬性”，不能像八字一樣拿來當用神。

如：貪狼是甲木。 }
紫微是己土。 } → 這個甲與己是五行天干，代表星辰的星性。

◎星辰要如何解釋才正確——

1. 星辰在五行上，有分陽與陰，如甲木→陽，己土→陰。

但在運用上，要記住一個口訣「水陰根陽」、「火陽根陰」八字而已。

例：

●貪狼是甲木，甲爲“陽”，根爲“陰”。

你看，大樹像貪狼木，但其根爲什麼往下扎根，甚至很深，這叫做「火陽根陰」；像沉香，氣往下沉。(下)

●天機是乙木，乙爲“陰”，根在“陽”。

你看，花草像天機木，但其根爲什麼不會深，一拔就起，這叫做「水陰根陽」；像檀香，氣往上升。(上)

2. 五行有相生相剋嗎？

應該沒有，因爲五行實際就是陰陽之“動靜”變化，故曰：「五行陰陽」。講五行相生相剋的是鄒衍。斗數的星辰，要知「陰陽動靜」的關係，而不是要去了解「五行生剋」。五行生剋留給八字去用就對了。

◎至於用在四化上，又有一層不同的解釋。

甲天干→廉貞化祿 }
己天干→武曲化祿 } → 這裡的甲與己絕對不是五行，那是什麼？
那是納甲用的天干，根據“月亮”來的。

●這兩顆星，〈北斗〉反而永遠在紫微星的三合方。任何一個命盤都一樣，證明北斗是環繞紫微星的，爲什麼？

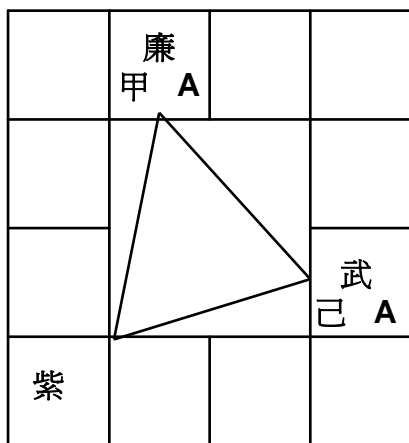

●因爲紫微星居北辰，北辰(北方)在河圖是一、六，用一、六代表甲、己，所以甲、己是“數”，不在五行。

●同樣的甲、己，卻是有不同的定義。斗數所有使用的四化，完全用在納甲天干，是屬於月亮，不屬於太陽。

●武曲是庚金，廉貞是丁火。但是納甲上，乾納甲，廉貞應該在乾坤卦武曲位。離納己，武曲應該在離卦，剛好對調，叫做金火交易，名爲“洛書”。

●有人在斗數命盤上的天干，用“五行”來解甲乙木、丙

丁火.....是不對的。甚至用五行的生剋來解釋星辰，更是錯得離譜。

●理由：1. 八字的五行是引用〈洪範〉與〈河圖〉。

2. 斗數的五行是引用〈納音〉〈音律〉與〈黃帝內經〉

3. 在結構上，完全出自不同體系，不要混爲一談。

例：甲年生〈甲是天干記“年”的第一個〉

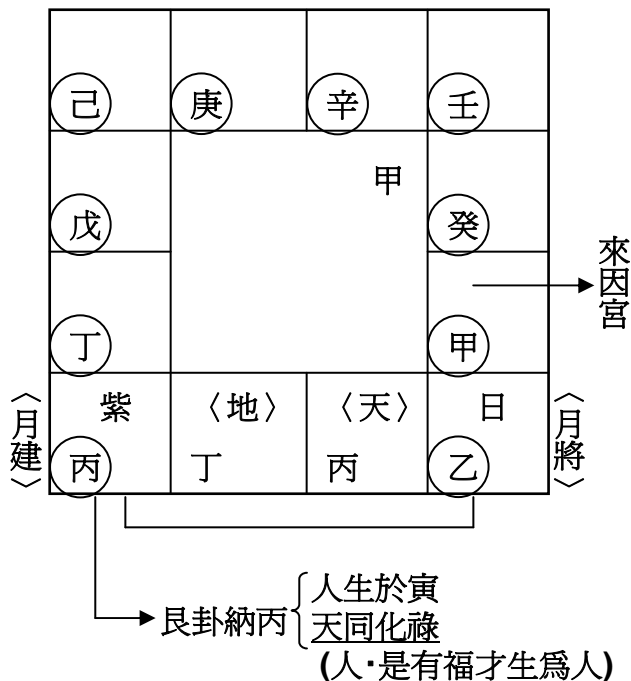

※甲、己之年是五行天干。

甲、己起丙寅的“丙”是納甲天干。

※因納甲，所以這些天干，沒有一個是五行天干。(從甲到癸)

※子、丑是天、地，還沒有“生人”，故不可以稱「來因宮」。

●斗數的淵源，是離開不了“大衍數”的。〈洛書〉一體。

斗數的四化，是離開不了“月相圖”的。〈納甲〉

陳希夷在〈河洛理數·大易數妙義〉有言：……「祥推此數，凡一二三四五六七八九十之數，乃天地四時之氣也。夫天地四時，氣有清濁，有咎有祥，…」……。

【(數)有(奇)(偶)】

月納甲	甲	乙	丙	丁	戊	己	庚	辛	壬	癸	(四時之氣)
天地數	1	2	3	4	5	6	7	8	9	10	(五十有五)
化祿	廉	天	天	太	貪	武	太	巨	天	破	(A = 化祿)
	貞A	機A	同A	陰A	狼A	曲A	陽A	門A	梁A	軍A	

【一陰一陽合十一】(相應太陽黑子週期數)

(資料來源：六玄經脈)

註：此圖在表明四化是有數據的源頭。至於內涵、應用在第七或第八到菜再說明。

補充：月亮在一年有十二個月· $12 \times 5 = 60$. 應一甲子年。

太陰在十天干中佔有五個天干，即 $12 \times 5 =$ “一甲子”的應用。

這不是拿答案就題目——

太陰星所在的天干共有五個，即(乙、丁、戊、庚、癸)。

這是正確的，設其數碼為：1. 2. 3. 4. 5. [1 x 2 x 3 x 4 x 5] =120.

120 / 12 [宮位] = 10. 代表一個大限有十年的由來。(還是與月亮有關)

※八字也是以十年為一大限，但它與太陽有關。

※有人說，“庚”天干不應有太陰化科，或“癸”干不應有太陰化科，抑或應該改什麼，什麼化科...才對。各位來賓，應該或不應該是由誰來決定？都不是“我輩”可以決定，只有“曆法”可以決定。(曆法與星象有關，不是指農民曆或通書)

※每個天干有一組四化。

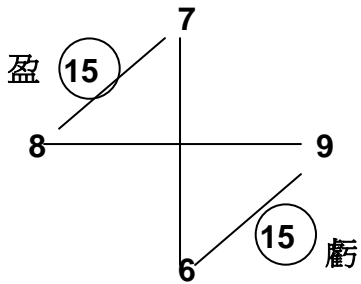

7 X 4 = 28. <化權>	}	權、科一組 (60) 陽	} 兩片
8 X 4 = 32. <化科>			
9 X 4 = 36. <化祿>	}	祿、忌一組 (60) 陰	
6 X 4 = 24. <化忌>			

合 120. < 120 / 12 > =10. { 應一大限 <年>
應十天干

6 + 7 + 8 + 9 = 30
月亮一個月的象徵

太陽	五行“天干”只應“年”。<指生年>
月亮	(生年起 x x 寅後變納甲)

※詳細說明會在大衍數說由來。<指四正>

例：蘇武牧羊北海邊——

蘇武當年去北邊	不知經過幾多年
分明記得天邊月	二百三十五番圖

算法：(235 - 7) / 12 = 19. (十九年置七個閏月)

19年合於蘇武留在“胡”地有十九年之數。

(- 7)即餘數，代表七個閏月。(真正的算法是另有一套的，依據曆法)

※紫微星稱“帝”，帝不是指皇帝的“帝”，是指《曆法》，誰制定<曆法>？

一國之君，如帝出乎震(春雷)，帝又是誰？<春分>。(帝：指北極星)(紫貪在春、秋分)

※紫微斗數有這麼豐富的天文星象知識，何不去共同探討呢？

真的是滿天星斗，海闊天空，璀璨無以倫比.....只有嘆觀.....

※

※

※

斗數秘儀下廚房

店名：欽天門紫微六玄經脈

主廚：蔡明宏〔秘儀創始者，本店創立在民國七十年〈1981〉〕

副廚：欽天門弟子〈由三十人聯廚〉

第七道 紹興醉雞

浙江紹興，是欽天門三十三代祖師張梅由南京轉移到此地，在此地將“紫微六玄經脈”單傳給釋法韻、釋法音。爾後張梅退到金門，再到台灣落腳台南。(台南五妃廟的梅姐，即是張梅)

然而此六玄經脈的絕學，一直都留在大陸，視因緣之所至，秘密單傳承其脈，香火薪傳。由於釋法韻(法音)是出家師父，所以在“四庫全書”中，唯獨紫微斗數沒有被納入。(其他數術幾乎都有)直到民國三十八年(1949)，恩師袁阿祥來到台灣.....才有今天——”六玄經脈“出現的曙光。本店緬懷先師，故出此道菜，一展風姿著以墨，點點滴滴為君說。

紫微斗數本來就有最完整的學術依據所存在，如今只能說“斷層”，卻不能說沒有“數據”。假使在此向所有來賓宣示：「紫微斗數是古天文星象和曆法所結合的一種學術」，你們會相信嗎？還是存疑？儘管信也好，疑也好，“它”終究還是會出”土“的，展現在今天的未來.....。出現在——〈河關洛雁·數開命運河〉(雅集二)

雁盡書還寄·愁多夢不成
願隨孤舟影·流照伏波營

〈唐·沈如筠〉

●天空守望者——昨夜星辰

當面對夜空中的星漢燦爛，每個人都有各自的感想。

如果把人類分為感性與理性兩種人，那麼理性的人一定會說：“給我一架望遠鏡，我將告訴你星星所有一切的秘密”。感性的人則會吟咏著”織雲弄巧，飛星傳恨，銀漢迢迢暗度“的名句。(秦觀)科學總是嚴謹的，但對科學的理解必然是隨著人類的感覺。

當夜空無數的星辰(絕大多數是恆星)映入眼簾時，我們寧願它們是有生命的。哪怕是一種我們無法理解的一種生命形式。恆星也和人一樣，有生老病死；恆星們也和人類一樣，有聚散離合，...如：.....”月有陰晴圓缺，人有悲歡離合“.....。

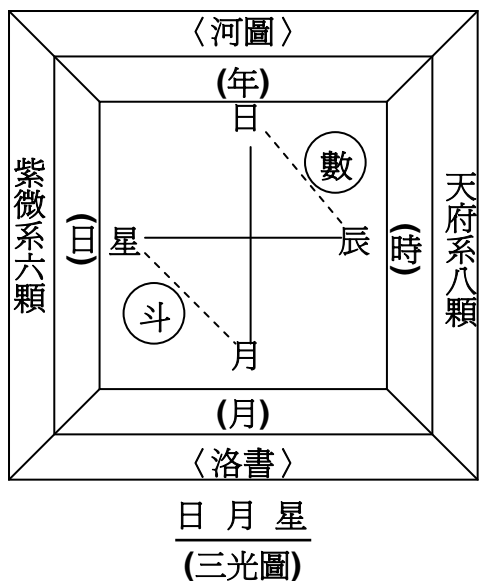

邵子曰：「日(太陽)隨天而轉，月(月亮)隨日(太陽)而行，星(星辰)隨月(月亮)而現。故星法月(人法地)、月法日(地法天)、日法天(日法天之自然)。日見於晝，月見於夜半而見，星半見於夜。(含日·月·星三光)，貴賤之等也。」

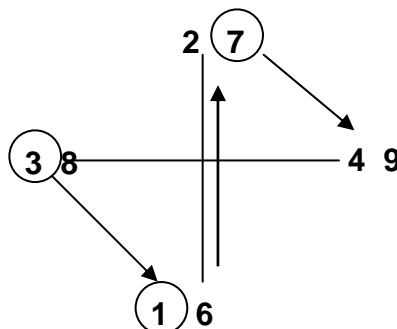

解：人俱三才

$3 \times 7 = 1$ (星法月)(人法地)

$1 \times 7 = 7$ (月法日)(地法天)

誠然，太陽見於晝(白天)，而月亮與星星見於夜(晚上)，故名“星星伴月明”。從這個角度來觀看斗數，原來斗數的星辰，是非常重視經緯度的。 $6 + 8 = 14$ ，斗數的基本星數就是止於此十四顆星。把經緯換作河圖、洛書的“數”來看，一六與三八，全然不變，正是經與緯在天之四正(卦)交會，所以名：“四正”或“四時”。

邵子曰：「天有四時，地有四方，人有四肢，是以“指節”(指人的手指節)可以觀天掌文，可以察地，天地之理具乎指掌矣，可不貴之哉」？因此命盤摘星在掌上，有何可奇？驚訝什麼？這就是——「觀天望斗於天象」及「聖人觀象以畫卦」同出一轍。

學斗數，要從哪裡入門最恰當？從日(天)月(地)星(人)〔三光·三才〕開始認識起，那星星是誰？當然指紫微星也。為什麼？紫微星不是用人的“生日”來按的嗎？而“星”字不像“生日”之字形嗎？有日生(昇)義，在東，〈震卦〉。請問？紫微星在子~午，太陽不是在卯~酉嗎？

◎告訴來賓：紫微系六顆星，真正隱藏極秘的天文星象的淵源所在，只是前人不願洩其秘，獨留方術以口傳法給後人。

如：

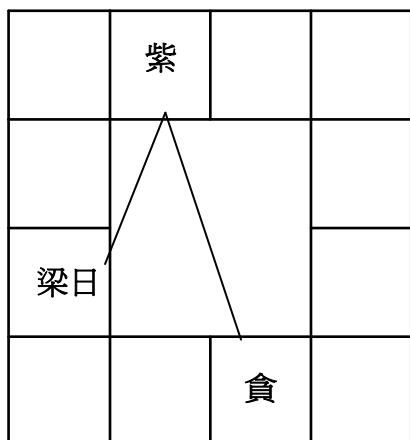

子
〈經〉

→
〈緯〉

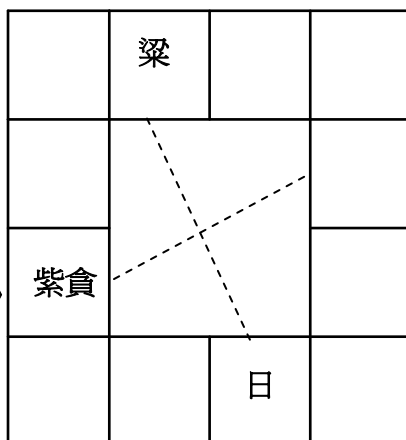

※貪狼是北斗，繞紫微星〈中斗〉

※紫微與太陽差四格〈中斗〉

為何出現南斗的天梁星〈壽星〉

※因為北斗註死〈與地理有關〉

南斗註生〈與生人有關〉

※人的生命是被“註生”下來的。

曰：「凡人受胎，皆從南斗過北斗，所有祈求，皆向北斗」

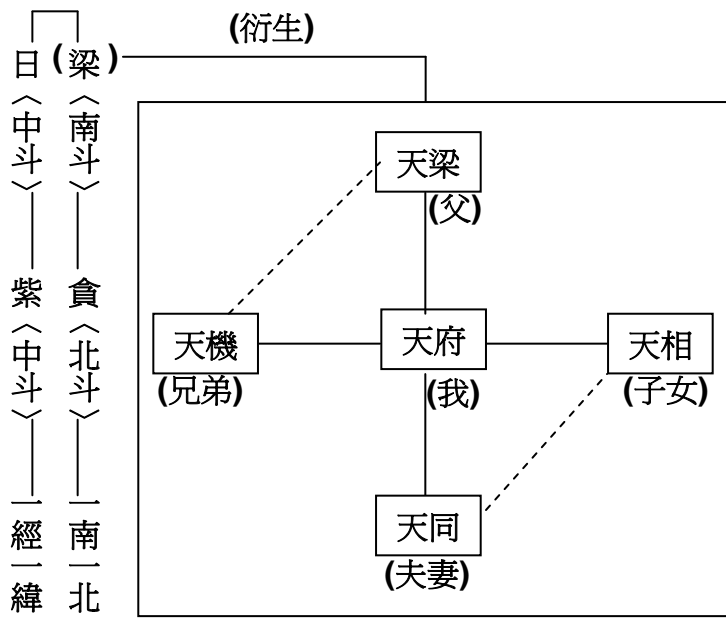

天倫(人倫)五星圖·(十字天星圖)

※此圖猶如河圖生數：

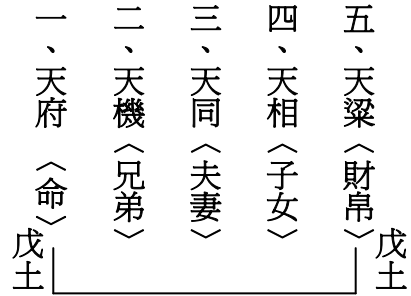

※財帛宮往往都注意到問賺錢，問婚姻，卻往往忽略問父母健康。當遇到財帛宮不好時，多注意(關心)父母的健康。

※當我被生下來時(父母→天梁代表)，說不定我已經有兄弟或姊妹，(天梁·天機)與天府的星辰。當我及兄弟們若長大，各自結婚、生子，延續了生命。(天同·天相)與天府的星辰。人生都在這天字五星中，說天倫之樂，也是五倫之始。此五星是有人類情感之星的總匯，但卻被人忽略在遙遠的天邊。

註：1. 世人常用紫貪(以貪狼為首)論人的桃花，是錯的。

理由：北斗星用在地理，安葬“歸去之人”入土為安的星辰，怎能會是桃花星。(歸去之人會有桃花嗎)？

註生的南斗，是人活潑的活在世上，要結婚、要感情，是活人需要的，為什麼論“桃花”，不指南斗星，而叫北斗星去背黑鍋？(參看第五道菜)

2. 易卦應用不是用九，用六嗎？

(父)乾 $9 = 1 + 3 + 5$ } 請問要為父母，要結婚，要友情，這五顆星不夠用嗎？天作之合，天倫之樂.....何以用“天”。請自己去想！
(母)坤 $6 = 2 + 4$ }

3. 北極有北斗星，貪狼代表。北極是凹地。〈多水〉.....破軍代表(子)

南極有南斗星，天梁代表。南極是突地。〈多山〉.....廉貞代表(午)

故引論：壽(天梁)比南山，其義在此。

4. 從第3.項而知，紫微星雙星組合中，有紫破與紫貪。(指北斗)

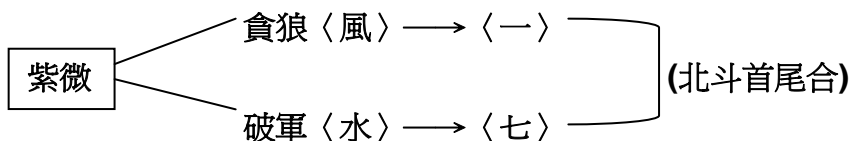

◎可見，紫微斗數中本來就含有風水學(地理)，何需再外來。

◎什麼斗數“化忌”有12種，那是斗數地理“水法”的代號，不是拿來算命的，如反弓水，叫做反弓忌，請不要亂用。

◎斗數不會無緣無故亂按星辰的，包括星辰的解釋也是有其規律性的。

如何入門？正確的是先瞭解星辰“本性”或“特性”，(即星辰的本義象徵性)。她們在遙不可及的天上，是什麼樣的因素會來影響我們人類，包括生命、居家... 等等的吉凶與變化。就最接近地面的地震或海嘯之災，為什麼都會與月亮有關？但現在很多人，在未見星性“本質”面，就先預設那些星是吉星，哪些是凶星，然後落在什麼宮位，在判斷吉凶，照樣的學法，是學了它，反又被它限制。人的生命有如被天上星星帶著走怎麼能夠“活出”自己的生命？試問？斗數的宮位拿掉，月亮依然主導一年十二個月。也就是說“宮位”是跟著“月亮”在跑的，那我們又對月亮認識多少？

斗數的四化，如果與月亮無關，就不叫做“斗數”。

易象傳說：「觀乎天文，以察時變；觀乎人文，以化成天下」。

文心雕龍有文「日月疊壁，以垂麗天之象；山川煥綺，以鋪理地之形，此蓋道之文也」。意思在表達天文與人文的道理在本質上是相通的，所以不瞭解天文星象，怎知人文時變？！

※ ※ ※

公元前**206**年，巨鹿之戰告捷，秦軍主力損失殆盡。秦末農民起義從此迎來勝利的曙光。**10**月，劉邦先於項羽兵臨咸陽城下，和著劉邦軍隊從進駐咸陽的勝利凱歌，茫茫夜空出現了一種瑰麗的天象。金、木、水、火、土五大行星一一相隨、會聚於“井宿”所在的天區，深藍的天幕上好像點綴了一串璀璨的珍珠.....這裡紀錄的是一次罕見的天文奇觀——“五星連珠”。

《史記·天官書》與《漢書·天文志》相繼記載了這一天象；“漢元年十月五星連珠於東井(井).....此高皇帝受命之符也”。五年後，劉邦終於如願以償，從項羽手中奪取了國家政權，建立了歷時**400**年的漢王朝。同時也在這古老的土地上，從此形成了“漢民族”的文化概念。

※ ※ ※

這個故事有與斗數有什麼關係？有關係的就在這“五星連珠”。五星連珠與地支六合有關。天干屬陽(晝)、地支屬陰(夜)，所以地支又與月亮有關。以致在茫茫夜空中出現奇異現象。

地支六合或三合，歸屬於“納甲筮法”這一類。而納甲筮法，出於西漢京房所創，(本姓李，字君明)，好音律，師承焦延壽，焦氏著有《易林》。

納甲的應用，斗數用得很廣。因為，它可以找到斗數的源頭，畢竟它與月亮有關。

※※五星連珠，指的是金、木、水、火、土這五星，加上日、月，一般通稱“七政”。這種說法，是在秦漢時期，此時期正是天文曆法的形成期。《五星占》代表了當時天文曆算領域的最高水準。

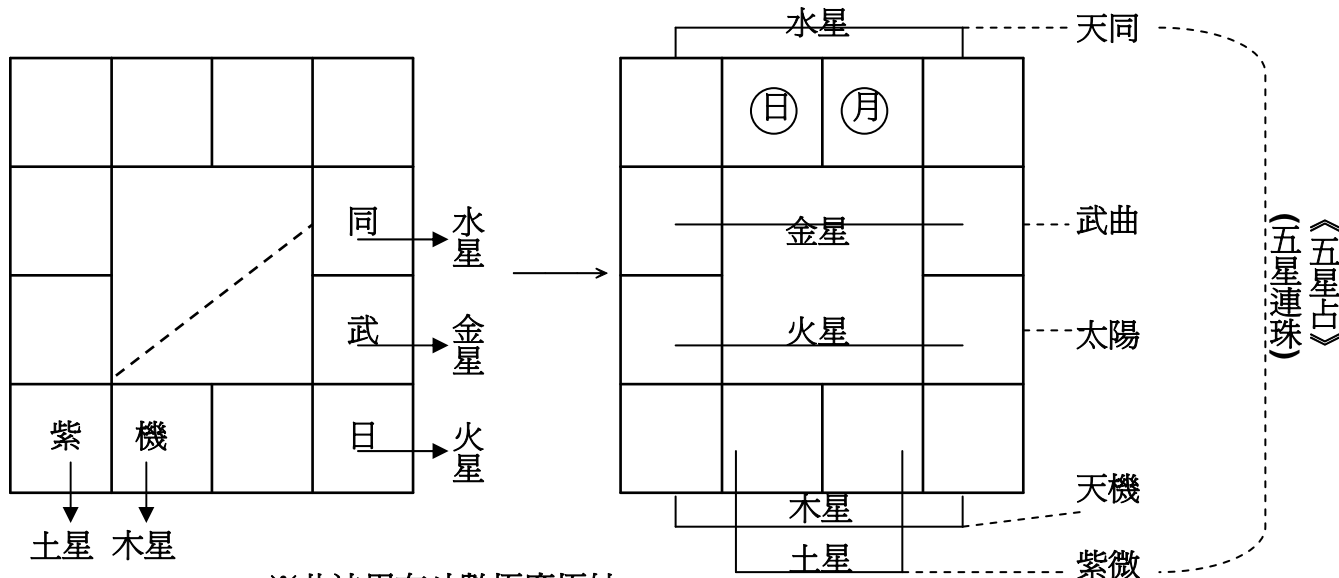

※此法用在斗數極廣極妙

例 甲年生 男

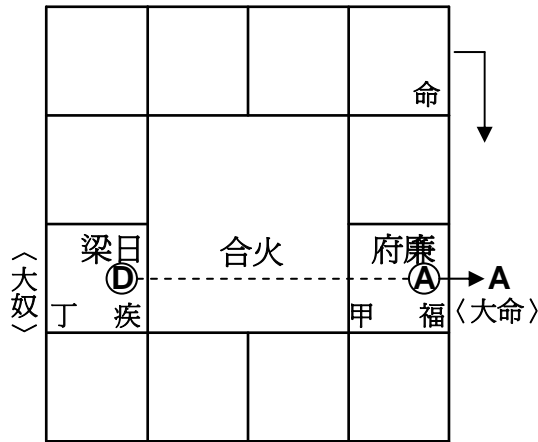

- ※甲年生，來因宮福德位。
- ※廉貞化祿·自化祿。
- ※太陽化忌入疾厄，從現象看本來就不好。
- ※不好什麼？疾厄宮要特別注意。
- ※這條線，剛好地支六合在“火”→太陽星
- ※此星正好在疾厄。
- ※所以第三大限，疾厄出了不好狀況，而不是的現象正好是太陽星。〈頭部〉

例 己年生 女

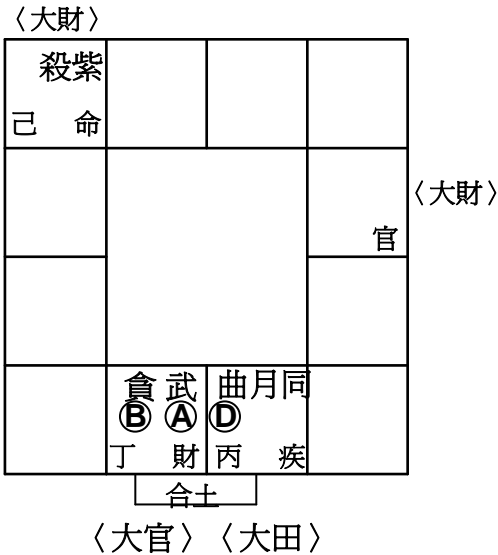

- ※己年生，來因命宮。
- ※武曲貪狼化祿、化權在財帛。
- ※文曲化忌在疾厄。
- ※疾厄與財帛剛好地支合土，全部都在內局。
- ※再看紫微星，在本命宮(大財)。
- ※從這角度就知此人在工作上，賺很多錢。
- ※理由紫微星在命，且自己又是高級主管。

註：這種用法，要有條件的，就是在地支六合中，這兩個宮位的星辰要有“相互”往來才算，否則不可以用。如上圖，武貪坐丁，(丁)A.B又會合同陰在子位，使子、丑合才算。(但四化不一定要同類)於是吉凶之論再指向紫微星即是。(子、丑合土)
應用這種方法，以“生年四化”為主。

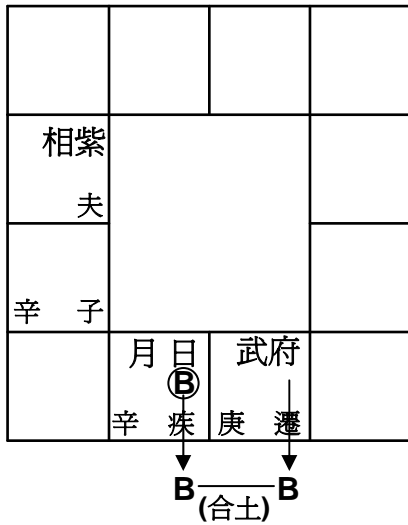

※辛年生，來因子女位。
 ※太陽化權又自化權在疾厄，代表自己〈丑〉。
 ※武曲自化權在遷移〈子〉串聯。
 ※疾厄坐庚，武曲自化權入〈子〉位，〈子〉位坐庚太陽化祿入〈丑〉，代表有交互往來。
 ※這樣才構成地支合，則代表此人，隻身出外。
 (事實就是由外地來到台灣)
 ※再看紫微星，紫微在夫妻宮，表示來台後在台灣娶太太。

- ◎〈一〉這種論命法，叫做「星占」，合乎斗數“以星為占”的法則，是“斗”的應用定義。
- 〈二〉《史記·天官書》中有“璇璣玉衡，以齊七政”。所謂“七政”本指1.四時2.天文3.人道4.地理。【引〈尚書大傳〉解七政】。可見斗數必通天文與地理，豈止於命理。(人道)
- 〈三〉地支六合是什麼？「以空間方位的某一點來標誌時間變化的周期」。古人以星象座標，將日出日落的方位變化與特定的季節認同為一體。六合空間中的東西南北方位自然對應著春夏秋冬四季。把時間上的四季變化秩序按照太陽運行規則投射到六方位之上。“六”便成為“六合”——宇宙空間的象徵。每一個六畫卦也可以看成一個三維立體的宇宙空間模式，如地支三合。

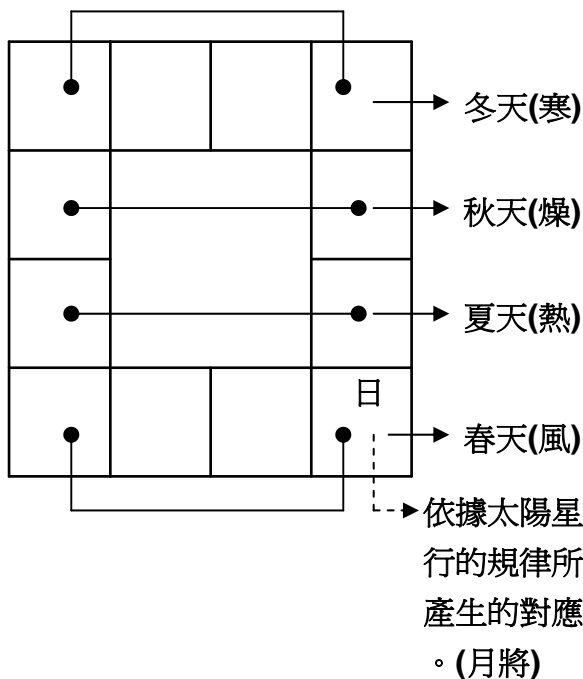

◎各位來賓，斗數命盤不是平面的。不要把它當作“平面圖”來看。
 ◎四化是四季(在天)，地支六合也有四季(在地)，所以斗數命盤是球體、圓形的、立體的，是空間與時間交織在天干、地支中而成立的。然而時空的交織前提就是在於“一”一個物體“的動(運動)。”武曲“星。於是人才會感覺到時空的存在，所以甲天干，一開始就用“武曲化科”。

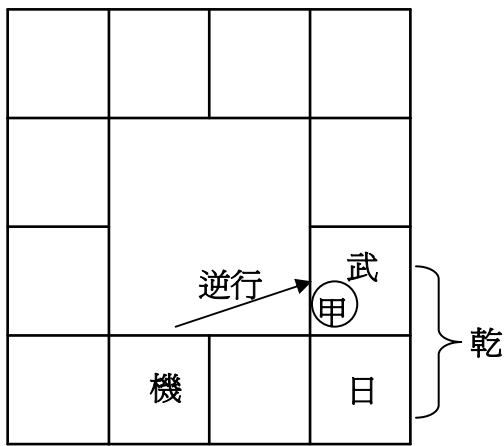

◎這個運動的規律，在於“天機”與“武曲”。(差四格)、逆轉。白話就是人要生活、要活動，要一日一日的過活。所以地球在公轉中又有自轉(一晝夜)。於是節氣的需要與劃分，就始於此。

註：武曲為將星，不是指人是將軍星。此“將”是指—武曲要遵照太陽運轉的規律運行，代表“月將”的“將”，故武曲的旁邊永遠伴著太陽星。

●要理解三才學的精神，論命才會靈活，不呆板，妙言可契。

1. 四化應用只是知識論、方法論。(技術性的、基礎的)
2. 四化深化其境是本體論、大化論、意識論。(是進化的、派生的)
3. 星辰最妙在人生論、社會論、存在論、境界論。(是活潑的、自然的)

註：易卦不離三才(三畫卦)，人也俱三才。

如果斗數只限於論“人”之命，那天、地跑到哪裡去？

這是要表達斗數也要面對天與地的，不然滿張紙的星辰在做什麼？〔星辰在天文·宮位在地理·四化盡人事·告吉凶〕斗數不是以“四化”為用神嗎？

任何一個數字除以4.它的餘數不是1.(天)就是2.(地)或是3.(人)，及一個整數。所以河圖稱1、2、3、4、(5)為生數。〔即正數〕的由來。

命例 丙年生 男

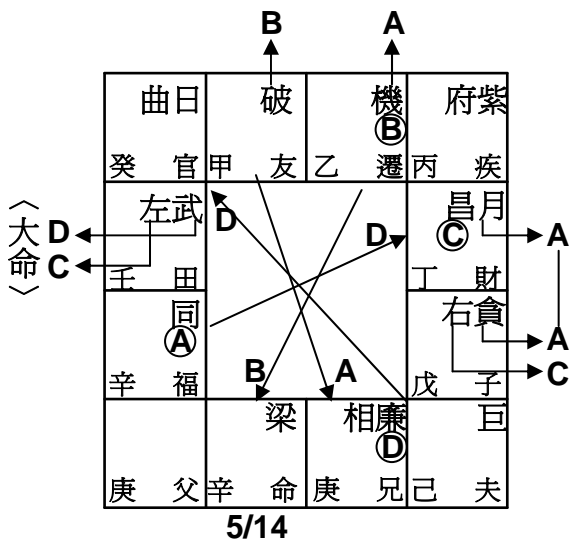

解析：星(天)·宮(地)·象(人)

初學四化，這是必知的常識。

論命著重於“來因宮”。(生年四化)

1. 來因宮坐疾厄，與命宮同論，等同自己，這是「宮位」解。(站在宮位上說的)
2. 丙年生，有三陽一陰的星，〔廉貞是女性星〕。艮卦納丙，艮主山，廉貞是主“宅”論。因為它是北斗星，居中土。〔坤、艮皆土〕
3. 凡是廉貞星，一定與房子有關。
4. 其生年化忌在兄弟，代表父母、兄弟……都有房地產。(兄弟是田宅的三合)

5.交友宮坐甲，廉貞化祿入兄弟宮，逢生年忌，代表房子不只一間。

理由：法生年祿在福德。※象徵此人有的房子，都是祖德(長輩、父母)蔭的。〔廉貞星是蔭星〕
※甲天干又自化權，法生年權，天機在遷移，代表到外地投資、置產，且數字是多數，故不只一間，因為天機在數字上，是二的倍數成長。(不是天機坐乙的關係)，因為天機出現在乙開始，坤納乙、癸，其數偶，量可多。

註：納甲是大衍數，屬洛書。洛書言奇、偶(是數學量化論)，不談生、成。(生成是談數的質數)

6.廉貞的說法，是站在天星上講的。

廉貞只有祿、忌兩種，談“蔭”字，“產業”多寡。

又廉貞與天同在天星上市差四格，此人來因坐疾厄；天同化祿入福德，代表父母生此人時(孩提時代)，父母就很有錢了，因為：天同第一個出現在丙(天、地、人的人)。在人生於寅的“艮”卦。所以在“丙”的天干下，可以言“孩提時”。白話就是說，生下來就很好命，不愁吃穿問題。〔重點在福德宮〕、看宮位。

7.天同是南斗星，主“婚姻”、主“民生”物質、主“衣食”……。

五星占法

1.大限坐本田，武曲、左輔同時自化科、忌。

在本體上論田宅宮，一定有房子。〔主要是左輔自化科〕，若沒有左輔自化科，而只有武曲自化忌，則論沒有房子。

2.可是當大限走到田宅宮，見自化科、忌，代表一定會損財或賣房子；理由：離心力自化中有武曲星(損失)。但損失會不會破產，不會，有左輔自化科在裡面。

3.大限自化科、忌，法生年科、忌中，其中化科在本財(文昌科)，與大限構成地支六合，合於金，則看武曲星，武曲星正在大限命宮自化，代表絕對損財，會什麼損？太陰自化祿串聯本命子女，代表所有合作的事業都損財。

4.但損了財，會不會影響到生活變成沒有錢？不會。因為貪狼的旁邊有右弼自化科(沒有了，會再有→指物質面)北斗星之故。

註：論命方法很多類。

命占——用祿、權、科、忌即可。〈四化根基〉

星占——是以“星”為占〈主〉，四化為襯託〈賓〉

主軸在“星辰”，轉軸在“四化”。

正是祕儀所謂：「在天一星，在人一命，在地一辰，在人一性……披被十干，造化命理」。

斗數秘儀下廚房

店名：欽天門紫微六玄經脈

主廚：蔡明宏〔秘儀創始者，本店創立在民國七十年〈1981〉〕

副廚：欽天門弟子〈由三十人聯廚〉

第八道 髮菜珍羹

多種珍貴的材料，做出一道可口的髮菜珍羹，望所有的來賓能夠加以珍惜，勿暴殄天物是祇。

〈一〉夜深人靜——“向月”的省思。

燕雁無心，太湖西畔隨雲去。數峰清若，商略黃昏雨。

第四橋邊，擬共天隨住，今何許？憑欄懷古，殘柳參差舞。《王國維》

詩是含蓄的，但含蓄不是朦朧，卻是意在“言外”。是從表層的意境直接進入深層的意境。是藝術想像的，合乎邏輯的結果。所謂「盡信書不如無書」，其表達的就是讀書要知“言外”之意，才能找到智慧（見地）。千萬不要在文字上“直覺”其意。這樣會以辭害義。尤其要研究易學，甚至“象”、“數”，更要小心。因為“象”的本身，就是抽象名詞，是以形象在表達的。如易繫傳言：「易者，象也；象者，像也」。其“像”字，就是“比擬”的形象化。「擬諸其形容，象其物宜，是故謂之象」。至於“數”，表達的方式是說“氣”，陰陽也。摸不清，摸不著，卻有其“數”在，故曰：“氣數”。氣之所至叫「在數」。

最能表達此“象數”觀念者，莫過於老子所說的：「道之爲物，惟恍惟惚，惚兮恍，其中有象。（象）恍兮惚，其中有物（數）」。這種恍惚的境界，正也是一種朦朧的境界。不可以明言，但其中真的有物有象。（四化是有其象必有其物，由來於此）。到此境界，可以“心融（四化）以神化”。走入一種“化境”的層次，把四化“遊心於物”解人迷津。正好也是莊子所說的一「可以意致（意到）而“不可以言傳”的境界」。斗數的四化，本來就有這種“功能“性，否則其名何以取四”化“？化什麼？化氣也。唯獨通陰陽以化“數”也。才是星辰的“化氣”與“在數”解。但有誰能知“化氣”與“在數”的應用？

這一種功夫，要從納甲去觀察星辰，才能看出它們存在的事實。學斗數四化，不是完全在“象”上說話。因為在“象”一樣之下，而“星辰”不一樣時，解釋也是不一樣的，不可“以偏蓋全”。主要的是在說明，所有四化的星辰都來自月亮，應用在納甲，這是對斗數星辰必知的常識。〔指參與十干化曜共有的十五顆星〕

納甲對斗數是那麼重要嗎？是的，且是更肯定的。應用在哪裡？在“星辰”。四化之於斗數只是言“象”·（現象吉凶論）。星辰之於是斗數，講的是星之“本質性”。說的是“數”·（氣數在數論）。所以叫“斗中有數”，簡稱「斗數」，名之所由來。因此，研究斗數，不能不知「象數」但斗數的象數，是什麼樣的象數？〈1〉大衍數〈2〉納甲〈3〉太玄數〈4〉……。

在天一星	在人一命	在地一辰	在人一性
性命一體	骨肉表裡	受生父母	同宗天地
乾坤大易	陰陽數理	欽天紫微	四化伏體
華山希夷	象數闡意	斗數真跡	河洛負禮
太極在躬	秘儀就易	易通天地	數化萬機
斗轉星移	天機化氣	披被十干	造化命理
原文：釋法韻 遺抄			

……披被十干，造化命理的十天干是什麼？納甲天干，不是五行天干。爲什麼？怎麼才能證明星辰四化與納甲有關？

〈二〉月相納甲—與命同在

說明：〈1〉納甲，指月相。在商朝就有“月相圖”的存在。

〈2〉納甲創始者，是西漢京房，象數易學家。

《京氏易傳》卷下有言：「分天地乾坤之象，益之以甲壬乙癸。震巽之象配庚辛，坎離之象配戊己，艮兌之象配丙丁」。

〈3〉可是，到了後漢魏伯陽，轉變到丹道修煉上，以月象盈虧“升降”立意。以“寓言”式寫參同契。學術的路線不相同於京氏。魏氏是皇帝內經的傳人。

《皇帝內經》—魏伯陽—葛洪—陶弘景—孫思邈

—馬和—譚峭—麻衣道者—陳希夷。

(一脈單傳到陳希夷止，陳希夷祖籍四川人，活118歲)

這是易學發展過程中十分重要卻被忽略的一支，這一支的承傳者在養生、保健、醫藥學及科學技術的貢獻很大。(在此不述)

〈4〉《夢溪筆談》讚納甲之言曰：「易有納甲之法，可以推見天地胎育之理。乾納甲壬，坤納乙癸者，上下包之也。震、巽、坎、離、艮、兌納庚、辛、戊、己、丙丁者，六子生於乾坤之包中，如物之處胎甲者」。

◎回歸主題，看看斗數星辰。

—————「六子生於乾坤之包中，如物之處胎甲者」。

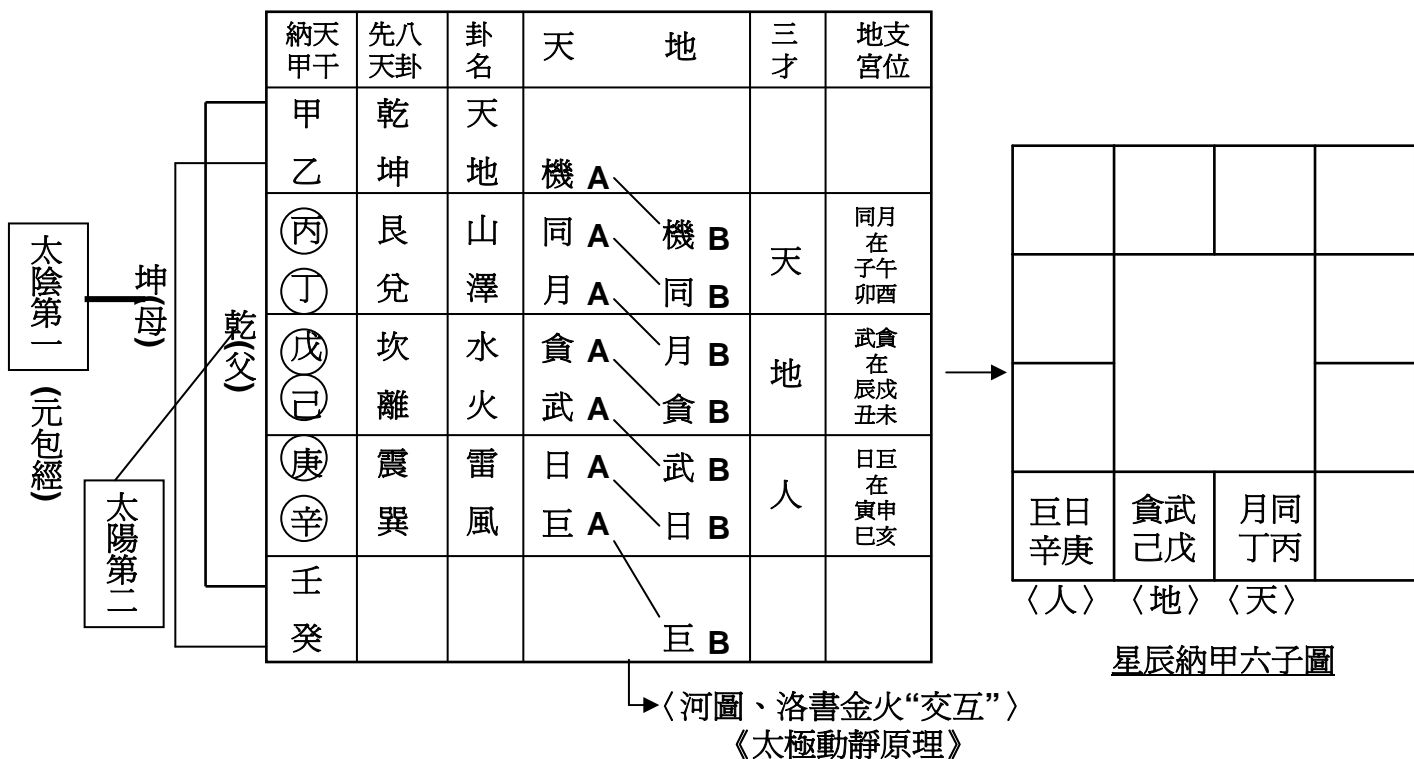

解釋

- 〈1〉 陳希夷曾言：「斗數之列眾星，猶大易之分八卦」。這就是其中一種證明。〔星辰之佈，絕對八卦有關，尚有別類說法〕。
- 〈2〉 星辰列星，內涵有“蓋天說”、“宣夜說”、“渾天說”。(三說理論)·”納甲“屬於應用的”一說“而已。在“數”的應用還有如太玄、著數.....等應用。
- 〈3〉 世人都認為紫微斗數是算命術，所以研究者都盡其所能的往算命方面去立說，一代傳一代，淪為風俗文化，無法用學術的角度來看待這門學問的可觀性、文化性...。也就是說算命之術，無法微觀生命的底蘊與宏觀宇宙的生成。
 請問諸位來賓，人在世間，每一個人都是從母親懷胎十個月左右的時間來到人間，誰也不例外。那懷胎近十個月的胎兒，算不算是“生命”的——為出生後的人之“命主人”！如果是！那胎內的要不要研究？未生前叫「先天」·(性)，已生後叫「後天」·(命)。論命說運都是後天命，沒有先天命，只有先天性，故曰「性命」學說。
 先天性表現於斗數的是“星辰”。(數)
 後天命表現於斗數的是“四化”。(象)
- 〈4〉 星辰要入門，非“納甲”無法解其星之“性”。
 如：乾坤生六子，坤納乙、癸，首以天機化祿，終於巨門化權。(見上面圖)
 ※應用在後面會說明。

易經：首以一陰一陽謂之道。〈道合十五向月圖〉(7+8=15)
 終於陰陽不測乃謂神。〈窮神知化戊己門〉(天對地)

或三奇 = 化祿

【(巳 + 酉 + 丑)】 = 化祿 → 應「時間」(必然性)

這兩種差別在哪裡？易案傳言：子曰：「聖人立象以盡意(指天干化合)設卦以盡情偽」。(指地支三合)

例 己年生 女命

解

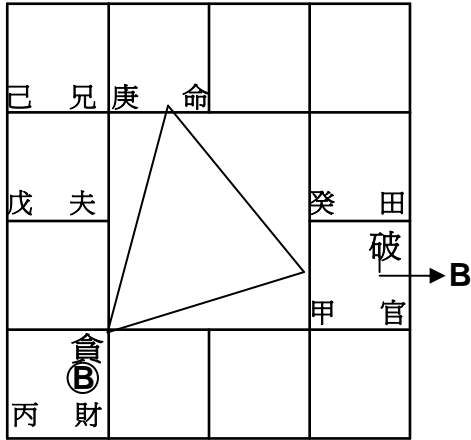

- 〈1〉貪狼化權在財帛。
- 〈2〉化權必須看戊、癸合，戊在夫妻，癸在田宅。合化其權在財帛宮，代表有婚姻。〈空間存在的條件〉
- 〈3〉破軍自化權，剛好又在寅、午、戌三合火之位置上，代表第五大限先生事業虧損。〈時間是必然的過程〉

※論命記得這種方法是最簡易的，在四化應用中。

一陰一陽謂之道

道

$$1 + 2 = 3$$

$$4 + 5 + 6 = 7 + 8$$

$$9 + 10 + 11 + 12 = 13 + 14 + 15$$

$$16 + 17 + 18 + 19 + 20 = 21 + 22 + 23 + 24$$

$$25 + 26 + 27 + 28 + 29 + 30 = 31 + 32 + 33 + 34 + 35$$

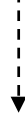
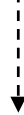

※這些金字塔模型數字，隱藏河洛數的變化，是「數開命運河」的前提。表現在星辰的“內涵”與“四化”的變體。不可能莫守在祿、忌一組，權、科一組的無變化應用。

※在伏羲未畫卦之前，留下的是“數字卦”痕跡。換言之，數字在先，八卦在後。八卦即有，象已在其中。朱子感嘆說：「只愁說到無言處，不信人間有古今」。易經歷千有年，誰把河洛加在易經上，朱熹也。

※

※

※

◎落“土”時，八字命——〈1〉父母未生前〈先天〉〈性〉——二七同道。〈因緣〉

〈2〉父母已生後〈後天〉〈命〉——一六共宗。〈果報〉

命運的興衰乖順來自於胎內的十干變化〈十干胎息〉

〈7〉廉貞星是蔭星〈指物質面〉，最喜文曲星，且要“化忌”。

※各位來賓：欽天門十八顆星的星性，與外坊間之星性迥然不同。

五行屬性只是代名詞(下回第九道會說明)

第二種：用納甲解。(限用在生年四化)

〈1〉文曲化忌自化忌在子女宮，這就是他(本人)的“財”位。一定有錢的命，其天干坐“己”，納離卦(夫妻宮)，要有錢一定要“結婚”。

夫妻宮坐科，則此化科在人位，叫做“貴人”。〔因妻而貴顯〕

〈2〉夫妻宮坐科，我們要看太太怎麼看？坐庚，庚納震(卯宮)，卯宮有貪狼化權，這叫做“旺夫”，不叫做“幫夫”。

※【幫夫不等於蔭夫，幫夫是女人很累，做給先生用，叫做“幫”】

〈3〉所謂納甲的應用，是不管自化的。

◎所謂不管自化的意思是站在“胎內”說話，因為人還沒有出生。(在體而言)

◎但自化會不會影響好壞？當然會！那是站在出生後而言。此時要配合時間上(如大限)...而說的。(在用而言)

斗數秘儀下廚房

店名：欽天門紫微六玄經脈

主廚：蔡明宏〔秘儀創始者，本店創立在民國七十年〈1981〉〕

副廚：欽天門弟子〈由三十人聯廚〉

第九道 桂花蓮藕湯

很快的進入第九道，換個口味，品嚐清爽可口的湯，好讓來賓聊聊心得，說說感想。用輕鬆的心情，家常對斗數的看法，但願有緣於紫微斗數者，能夠再精進，視野更加廣闊，把斗數再邁向另一個嶄新的未來。.....

蓮花初污泥而不染 在於一個「出」字
蓮藕住污泥而自在 在於一個「住」字

四化，只是斗數論命過程中，一個基礎的概念，在“象”說現象，取“象”為“用”，故曰：“用神”。但用神之外，還有一個「自化」的體系。在八字中叫「制化」，依“五行”而言；在斗數叫「自化」，依“象數”而立義，在自化中，「入、出、住」是自化三字訣，以“住”訣自化諸論之枝葉。

※

※

※

尋找紫微斗數的根——乾父坤母(天地坎離)

生我者，父母也。我有是“命”，來自父母之“所生”。

於是，我的命，只不過是母親胎內(嬰兒)的延生。(先天落後天)

人人都說，斗數可以論命，那論命的根據是“胎內”？還是“胎外”？

請諸位來賓自己去參悟。(參看第八道)

單純就紫微斗數的排星，空一、空二、空三。足可證明它的根源在“大衍數”為斗數的入門。

(55 - 6 = 49)

- 〈1〉斗數用太陰曆，屬於月亮。
- 〈2〉大衍數是屬於月亮的運轉週期。〔易有太極→大衍數〕
- 〈3〉星辰的本質性，來自“納甲”。〈胎甲〉。〔人未出生，星辰本就存在〕
- 〈4〉命盤十二宮位也是來自月亮，三合也是以月亮為首。
- 〈5〉五虎遁也是取自月建立寅。〈如甲己年起“丙寅”〉
- 〈6〉月亮盈虧以十五日為準，合乎斗數四化在十天干中共用十五顆。
- 〈7〉洛書三五(合十五)，合月亮之盈虧，周流六虛。
- 〈8〉.....

從以上總總現象而言，它是別於它類的理論，獨宗於“月亮”，“象數”為表率。究其境，就是“先天易學·易象·易數“.....。

〈一〉自然的見證人——
太陽 月亮 地球
河圖 洛書 八卦

我們各有一個自己的生身母親
我們還有一個共同的地球母親

地球來之易，我們的生命也來之不易。

既然來到這土地，天上的日月星辰就日與夜繼的與我們生活在一起。幸運的天星閃爍，不也是正向來道地球的人類祝福嗎？

我們為什麼不能像尋訪兒時的搖籃那樣，尋找地球呢？

我們為什麼不能像理解母親的身世一樣，了解地球呢？

我們的搖籃也是我們祖上的搖籃，它搖動過一代又一代嬰兒的哭與笑，偉大了一個又一個孩子的夢。

月亮呀！月亮，是妳把我丟到地球上的人，而我正在地球上尋母。

先天月體的納甲，正是紫微斗數的尋母記。她是斗數的根，每顆參與斗數的十干化曜星，都留有母親賜予的“胎記”。當夜深人靜，傾聽遠古回音，人類就能感悟到歷史從黑暗深處的幽微中閃爍著初始震撼……。

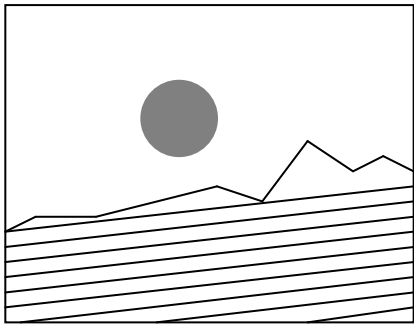

從月球“地平線”上升起的地球

◎納甲〈月相〉是站在月亮的“地平線”看上升的地球。

◎理由，納甲即胎甲

胎兒還在母胎內，還沒有來到地球居住，所以要站在母親上說話，叫做「先天月體納甲」。(月亮看地球)

◎紫微斗數的“星辰”，很重視這個“納甲”。

十八顆星中，都依納甲解星辰。

◎例如：坤納乙、癸。

坤可以解微地球。

而乙、，就用天機化祿來代表？為什麼！

又為什麼要配合太陰化忌？(月亮對地球)

天機星：〈示範例〉

天機星：乙木〈五行屬性〉，其性陽，不耐靜，好動之星。

於星辰上解兄弟，這就是一般星性解，是“通則”性。

若冷靜思考，兄弟必來自父母已生後才成立，推而及之，四海皆兄弟，可以推之於社會、人群、人脈...畢竟指的就是——形形色色，有男有女的“人”之星。

那天機的先天義是什麼？——“人類居住在地球上”。

從“地球”說起。

天機四化與地球的思維

〈1〉人只要站在地球上，頭上是天，腳下是地，所以人居天地間。

〈2〉若換一個角度，好比在月亮看地球，一樣是一個圓球懸掛在虛空中。(如上圖)

〈3〉卦者，掛也。一個球體必有上、下、左、右四方。

就卦六爻而言：

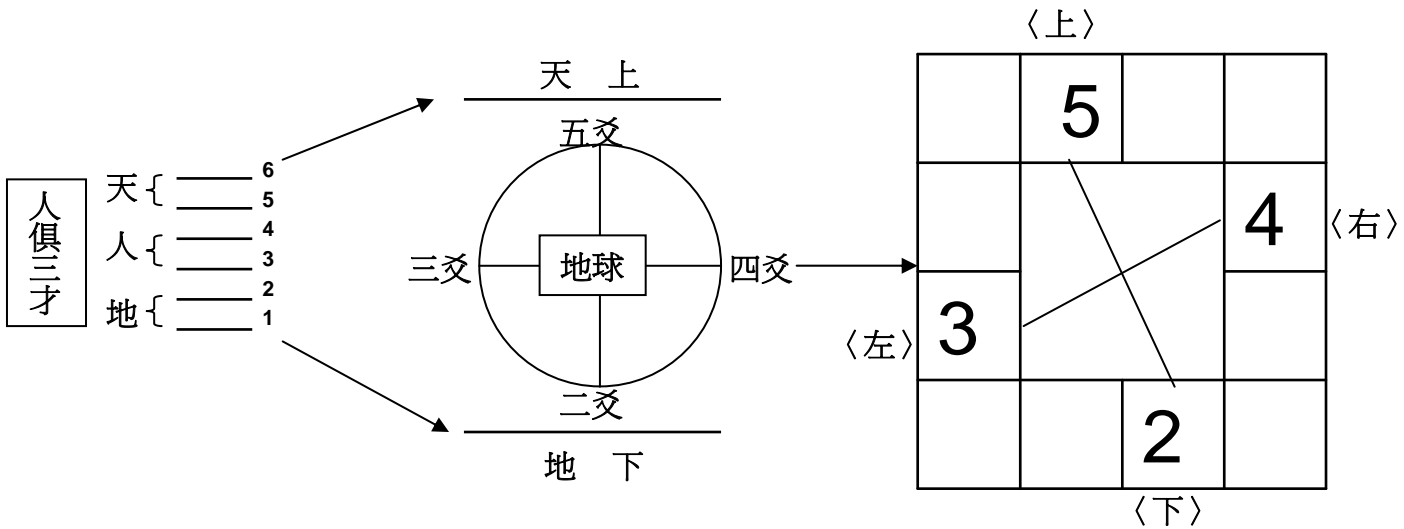

星辰是以七定周期
易曰：「七日來復」

〈4〉納甲就是用“七”定出來的，猶一星期七天。

天機納甲出現在乙、丙、丁、戊，四天干。(河圖生數)，代表地球的半徑長。故不出現成數。

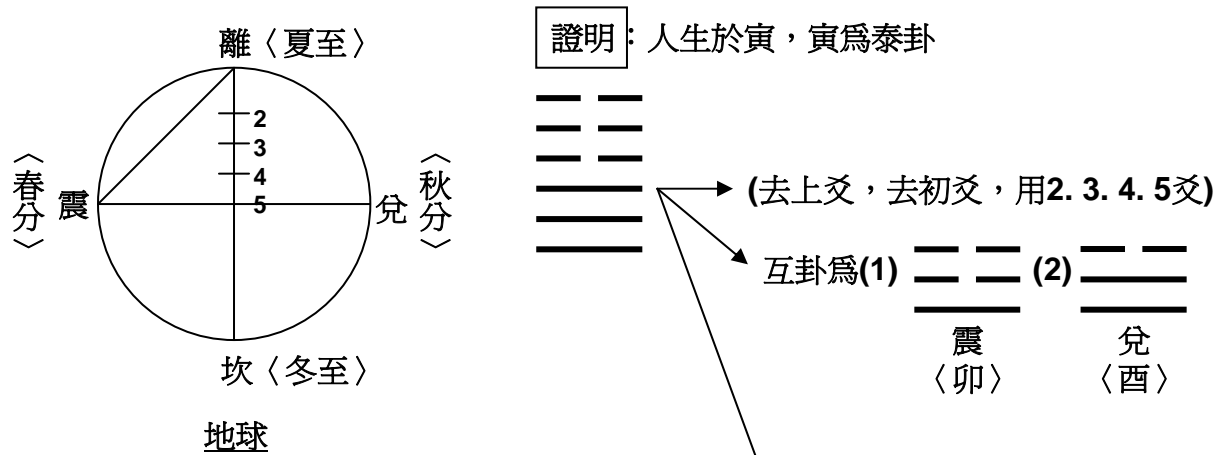

證明：人生於寅，寅為泰卦

(去上爻，去初爻，用2. 3. 4. 5爻)

互卦為(1) 震 (卯) (2) 兌 (酉)

震、兌再次互卦為離、坎 (構成四正卦)

※卯、酉是緯度，在卦用三、四爻為天、人、地的中爻，代表人。

〈5〉回到天機四化星。

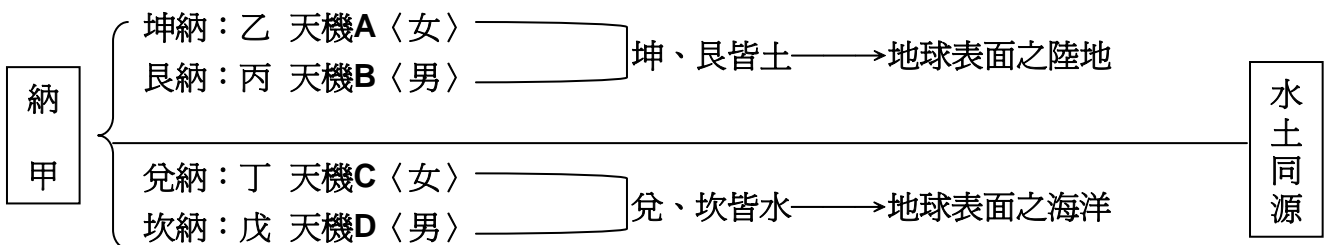

◎試問，生男生女是胎內已定，不是胎外局決定。

◎地球的表面不是陸地，就是海洋。

註：天上各大行星都在不斷的向太陽螺旋式靠近，隨著行星離太陽的距離變遷，其表面物態相繼溶解、氣化。從而導致原來行星表面的物質由固態的地殼(坤)、山脈(艮)轉化為液態的海洋(兌)及其海水(坎)，進而再轉化為氣態的大氣(乾)和風(巽)，這就是大自然科學。即先天八卦。〔離、震、見武曲星〕

- 〈1〉地球表面——海陸生物。
- 〈2〉太陽表面——硅鐵岩水。(為什麼甲，太陽化忌)
- 〈3〉水星表面——岩石外殼。
- 〈4〉金星表面——硫磺蒸氣。
- 〈5〉木星表面——乙醇海洋。
- 〈6〉火星表面——乾冰(CO2)極冠。
- 〈7〉.....

◎中醫：

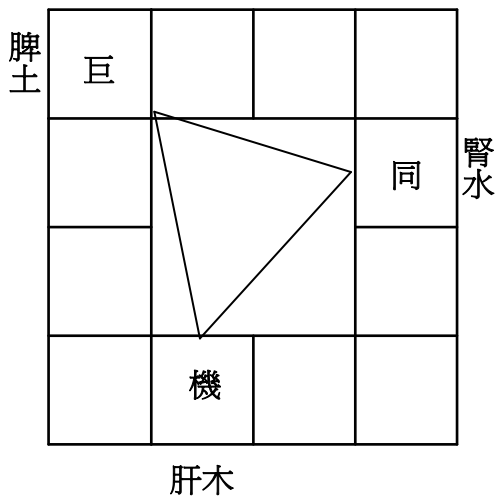

- ◎斗數命盤天機三合為何出現脾土、腎水(水土同源)
因為我們心臟下面有三條通“脾、肝、腎”。
- ◎”肺“→武曲，因金火交易在心臟之上。

◎命理：

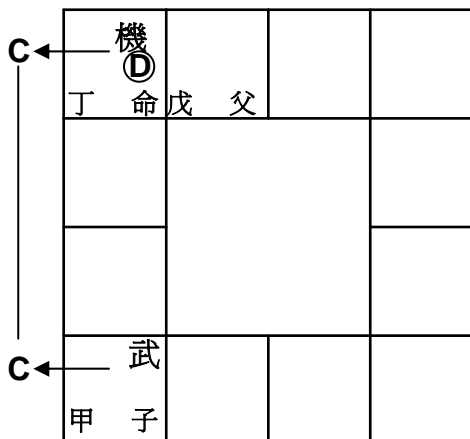

- ◎戊年生，天機化忌在命，串聯子女，
戊納坎，坎主男，故第一胎生男。
- ◎天機坐丁，兌納丁，第二胎生女，
即先男後女。

◎命理：

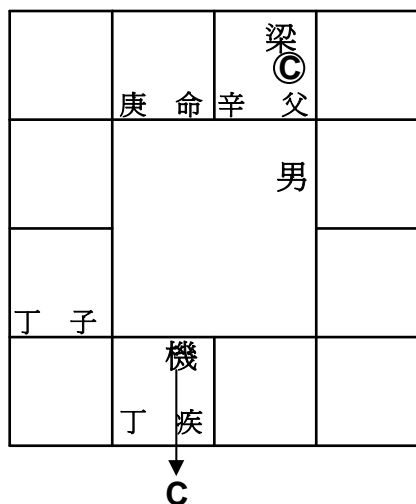

◎己年生，天梁化科在父母。

面對疾厄宮坐天機星，代表此人有兄弟，其天干坐“丁”，代表也有姊妹。

◎但當此人自己當了父母〔天梁星指自己時〕則有了男孩，沒有女孩。〔丁自化了〕把生年科帶走了〔留男〕〔去掉丁女〕

注意：十干化曜〔有四化的星辰〕，不是每一顆都是“如法泡製”，但每一顆都與納甲有關，且每一顆的解法都不同。

- 〈1〉每一顆星辰，她的精神在表達什麼？
- 〈2〉每一顆星辰，她的作用(用途)在哪裡？如南斗、北斗就不同。
- 〈3〉一樣的四化，配不同的星辰，就有不同的內涵。就像我們看到天上的雲在變化(如四化)，但沒有去注意雲的本質面(如星辰的本質)——雲是何物？如，打雷，不會傷人；但雷電會傷人。
- 〈4〉如用天機可以斷生男生女，難道一定要看子女宮或兄弟宮嗎？儒家有曰：「民胞物與」就可以通了。
- 〈5〉星辰正義：「天機星，生男生女，性別之星」。

補充：太陰星

- 〈1〉太陰星是月亮，不是地球，她是以反射的光投向地球(借太陽光)，是“光”能作用之一。
- 〈2〉大家一直在爭論庚與癸不能有二次化科，請問來賓，為什麼月光每日引起二次潮汐？

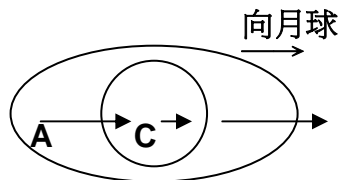

- ◎一次大潮——→癸天干 伴著破軍化祿(納坤)
- 一次小潮——→庚天干 伴著太陽化祿(納震)

◎理由：(文章長，簡略)

◎主要的要切記，月亮有一面永遠背著地球，那一面就是“癸”。

這張圖有〈定甲庚〉

- 〈1〉先甲三日
後甲三日
 - 〈2〉先庚三日
後庚三日
- 的內涵

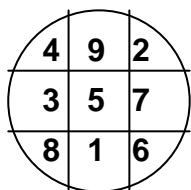

——→ 這一面向著地球。

洛書

- ◎要談太陰星，一定會扯上太陰曆(曆法)，最古老的記“日”記載就是用太陰曆，不是用太陽曆。在夏朝就有閏月的問題都把它放置在第十三個月。〔現在用寅宮建月，還是引用夏曆〕
- ◎卦爻有三百八十四爻，(一年陰曆354天，加閏月共384天，與爻相應)。
- ◎四化所用是四分曆，與中曆一致，是漢朝的事。
- ◎四化是月亮的，四季是太陽的，不要混淆。因為月亮是每個月都有陰情圓缺，不是三個月(一季)來一次。

〈二〉完美無缺的五四三

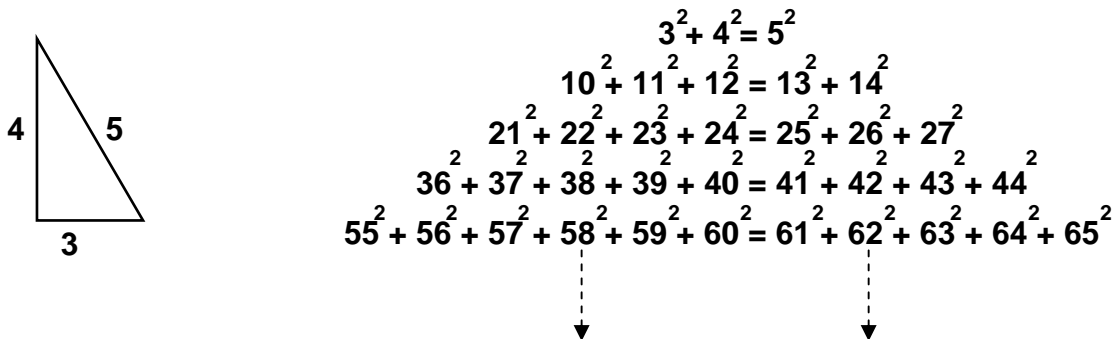

註

◎誰都知道勾、股、弦的數學原理，但它也是天文學蓋天說的數據，居算經十書之首。

◎至於第二行 $10^2 + 11^2 + 12^2 = 13^2 + 14^2$ 把它全部相加再除以一年365(天)〔太陽〕必等於2. 此二是什麼？〔月亮對地球〕

$$\frac{10^2 + 11^2 + 12^2 = 13^2 + 14^2}{365} = 2. \quad \text{〔機陰在寅申〕}$$

解說

〈1〉

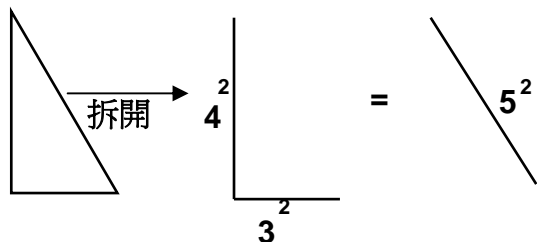

◎ $3^2 + 4^2 = 5^2$ 〔天數總合〕

◎ $3^2 + 4^2 + 5^2 = 50$ 〔大衍數〕

〈2〉

——→ 叫“直尺”，相應於“天”的北斗七星〔貪、巨、祿、曲、廉、武、破〕一名：尺白。(用星辰名稱，謂之尺白)

〈3〉

——→ 叫“曲尺”，相應於“地”的九宮〔一白、二黑、……、九紫〕一名：寸白。(用紫白名稱，謂之寸白)

〈4〉由上圖解，斗數的北斗七星，本來就來自“地理”，北斗七星對應於“天”，九宮對應於“地”九州。如果七星九曜(加左右)與地理無關，那斗數的田宅宮，就沒有存在的必要。

※六玄經脈〈卷四〉內容以地理為主。〔建築原理(學)變化為風水學(術)〕

數解五四三

古曆法是星視“朔”，指太陰月。納甲是取月之象，在農曆合朔之後，人類仰觀天，在夜間七點到九點(戌時)記載下來的。

然細推納甲之理，實出於先天，先天之氣，主於誣藏·合聚五行。對待相錯，為後天之根基。故天干五行納于其中，名納甲。

※白話就是指胎內的先天，為胎外後天的根基。

這與斗數有何關係？關係很大。

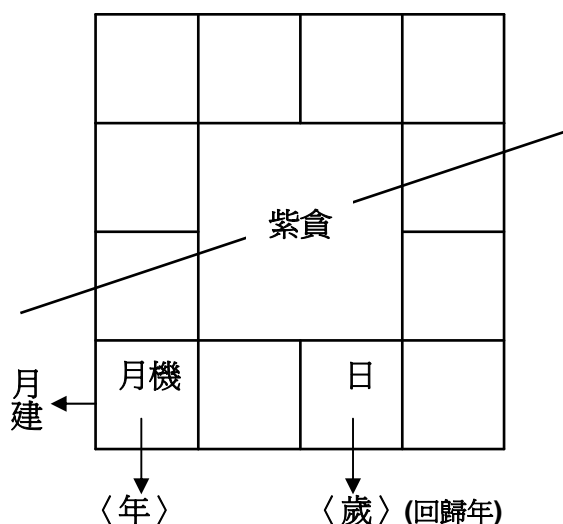

〈1〉紫微系六顆星，紫微與太陽差四格。

如果把太陽放在〔子〕位。(冬至)

紫貪必定在卯酉。

〈2〉當每年到了冬至，大家都知道多了一歲。(子)但過年要到正月。(寅)

〈3〉誰在過年？當然指人，為什麼人位(寅)按上“機月”。(月亮對地球)在月建位。

分析：

◎星辰是以七為周期，如一星期七天。

◎河圖在北，其數一、六，相加也為七。

◎納甲之由來也是用七數衍化而來的。

◎曲尺 $3 + 4 = 7$ 又是七數。

◎七數又能代表什麼？

◎易有太極〈1〉是生兩儀〈2〉兩儀生四象〈4〉其和數也是七。

圖解：

〈1〉立春在寅，正月也在寅，人之生也在寅。

〈2〉八卦起於艮，也是在寅。

〈3〉為什麼這個寅位，按天機、太陰(地球·月亮)。

〈4〉為什麼正月叫月建，原來都與月亮有關，請參考下圖。

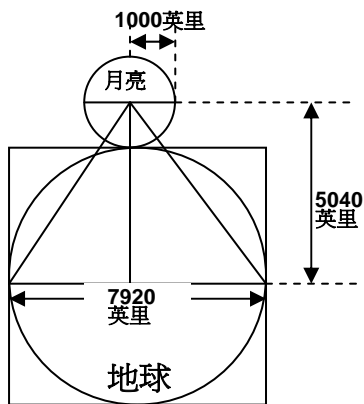

機陰同宮圖
(居泰否卦)
艮·坤

◎七是什麼數？

$$7! = 7 \times 6 \times 5 \times 4 \times 3 \times 2 \times 1 = 5040 \text{ 英里} \cdot$$

$$= \text{地球半徑} + \text{月亮半徑}$$

$$\{ 3960 \} \quad \{ 1080 \}$$

◎四化的組合十一是什麼數？

$$11! = 11 \times 10 \times 9 \times 8 = 7920 \text{ 英里} \cdot$$

$$= \text{地球直徑}$$

◎依勾股弦之曲尺而言

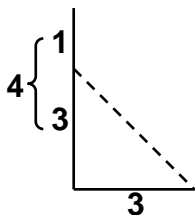

4 → 相當於5040英里
地球半徑 + 月亮半徑
3 → 相當於3960英里
地球半徑

◎天地之數1 ~ 10 [甲~癸]，首尾相加皆11。(如庚~破)
定甲庚，即1~7。(機陰同宮)

◎河圖是——

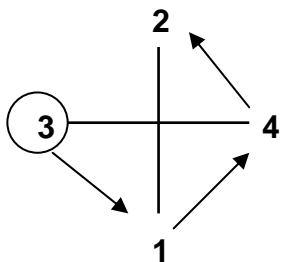

※地球的圓周率 $\pi = 3.142 \dots$
就是河圖的逆轉。

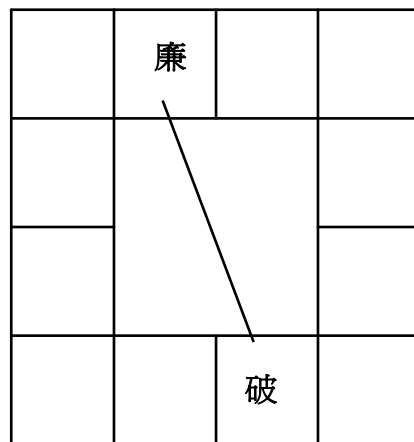

〈地球直徑〉

◎斗數的三合，就是上圖的延伸。

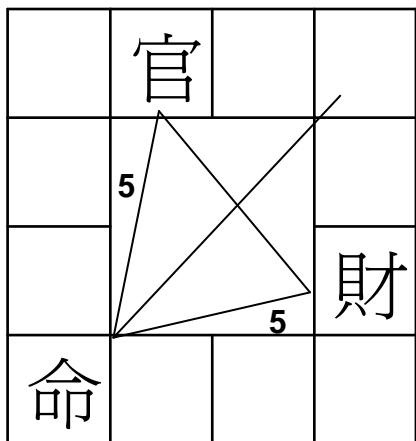

※任何宮位都有三合。(大限、流年都一樣)
其命宮必是月亮的，故曰：「月建」
而財、官屬於地球的，
所以“人”在地球上，忙碌一生，難得清閒。

※其斜邊都差5〈如直尺長〉

$$5 \times 4 \times 3 \times 2 \times 1 = 120$$

$$120 / 10 = 12 \text{ 〈代表一年12個月〉}$$

$$120 / 12 = 10 \text{ 〈代表一大限10年〉}$$

故：地支12. 屬於月亮

宮位12. 屬於月亮

※這麼多的引證，斗數來自八字嗎？

人說斗數是用日月合朔曆？是嗎？

斗數只論年、月、日、時生。(斗數的數，就是曆法與星象的結盟)

上桌

勾股弦的曲尺 $4L_3$ 。(勾三·股四)

在紫微斗數，呼應在紫微系六顆星辰中。

- 〈1〉紫微←→太陽。(差四)，座標在黃道，寅、申、巳、亥 〈人〉
- 〈2〉天機←→武曲。(差四)，座標在赤道，辰、戌、丑、未 〈地〉
- 〈3〉廉貞←→天同。(差四)，座標在水平，子、午、卯、酉 〈天〉

(三才)

是根據曲尺，“三、四”的按星佈置，在卦使用“三、四”爻爲人爻應用。

而每個點的三合，外圍都是 5。

其功能的應作，都離不了——“地球跟月亮”的變化周期。

註：天府系八顆星，應用在“時間”，呼應在後天八卦。

它的功能在“陰陽消息”。(在此不述)(與宣夜說有關)

現在所使用的四化，其天干(如：“甲”：廉破武陽)，都是納甲天干，絕對不是五行天干。

另外，四化的來源，(A、B、C、D)，是由中曆五運六氣轉化而來的，因爲五行在先天曰：「氣」，後天曰：「質」。

斗數按星，採用的是納音，天干採用是納甲，是同一體系的。

◎理由：納音甲子乙丑起於金，金四正是洛書的四、九西方金，而四化也是由化祿開始再逆轉，(地球)構成每個天干都是A、B、C、D的排列次序。

洛書是屬於月亮的，故天干歸納甲。

用納甲來解“星性”，用洛書來解“氣數”，由據有的先天性，推到後天的命，一定解剖的很清楚。因爲「四化」，只能「立象以盡意」。解“意”都依人而異，只有“數”才能達到數“無礙”的圓滿境界。

註：陰陽五行，五行本是陰陽，陰陽本是數。這個思想探索是集古代天文、曆法、氣候、物候、氣象等學科爲一體的知識系統，不是那麼單純的「五行生剋」就代表所謂的五行。

例：陳希夷一句：「不依五星要過節」，就有人往「閏月」、「節氣」去連想，其實走錯了方向，因爲要論「曆法」，文字是不會用這種字眼。他講的是：「天以六爲節，地以五爲制」，即可五運六氣，應天有十天干，應地有十二地支，以五爲制·(止)，即小衍數。

【大衍數50〔用49〕，小衍數〔用5〕】

◎真正知曆法者，...一定要配合天文星象，放眼天下，古今中外，能撰寫曆法的人，幾乎都是懂天文的星象家、數學家或是科學家...等，否則是沒有辦法撰寫的，故很肯定的說，「不依五星要過節」，絕對與「閏月」無關。(農民曆是曆法下的產物，但不可以說等於“曆法”)

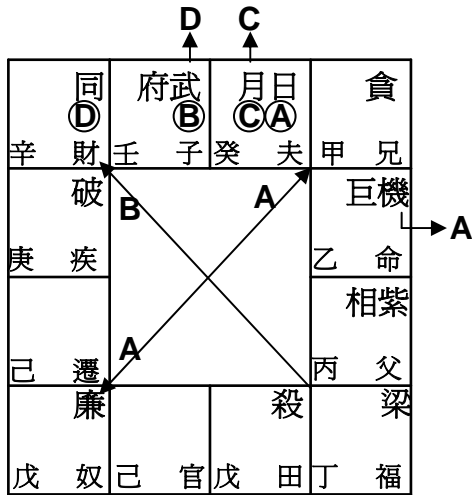

提示：

- 〈1〉太陰化科出現在庚、癸。
- 〈2〉月亮為什麼要多一個化科在癸天干，因為月亮有一面永遠背對地球。〔河圖有十，洛書只用九。洛書指月亮，河圖指太陽〕
- 〈3〉女人有月經，指的是癸天干，所以稱癸水至。(以月亮週期 $7 \times 2 = 14$ 歲) 就是太陰化科。

理由：坤納 {
 乙 → 月D〔月亮晦期〕
 癸 → 月C〔女性經期〕
 (兩者相呼應)·(乙癸同源)

〈4〉至於庚天干太陰化科，她是對應太陽升降在東、西。(納震)

如果有人生病，到醫院抽血化驗，所抽出的血是庚天干的化科。所以醫生常常交代病人，早上最好空腹。

〈5〉人的身體充滿了氣血。(天機主氣，太陰主血)

〈6〉若要了解太陰，只有在曆法上去找答案，“閏月”就是她的傑作。

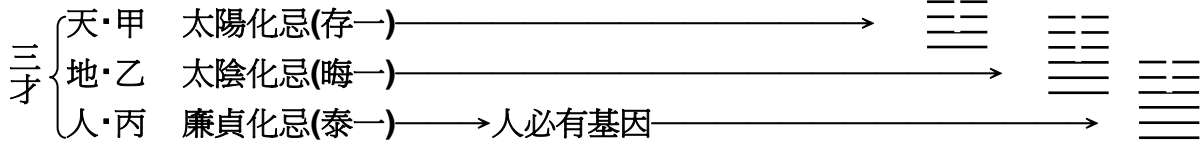

〈7〉諸位來賓，四化如果覺得有不妥，想改改星辰，最好能講出所以然的“道理”。天星曆法，是世界曆算家共同撰寫出來的...請勿亂篡改。

紫微斗數的星辰，是有一套完整的曆法在做它按星的前提，包括了「四化星」，她是經過嚴謹的安排。

本廚所蒙受教育的斗數，是多方面的。只是把已知的，表於文字與來賓分享而已，讓來賓知道斗數“斷層”有多少？一言難盡。

解釋：〈1〉來因宮〈庚〉在疾厄，太陰化科在夫妻。夫妻宮坐〈癸〉，太陰又自化科。

〈2〉今天要告訴來賓的重要一個觀念問題，就是庚、癸天干的太陰出現在一個宮位，而太陰又自化時(離心力為主)，一般的答案就是“凶多吉少”；理由：不能見人(指地球)的月亮(癸)，怎能向著地球！

〈3〉此人的夫妻宮是這樣，真正的答案是太太於第四大限就生病走了。且癸的破軍化祿又入疾厄宮，(這化祿指物相而言，是生病的原因)，而無救是「庚〈太陰科〉逢癸又自化科」。

〈4〉飛宮或是向心力有關嗎？有，要看命盤再說。

〈5〉用這種方法，不一定指的是生年天干者，只要庚、癸的太陰化科就可用。

附註

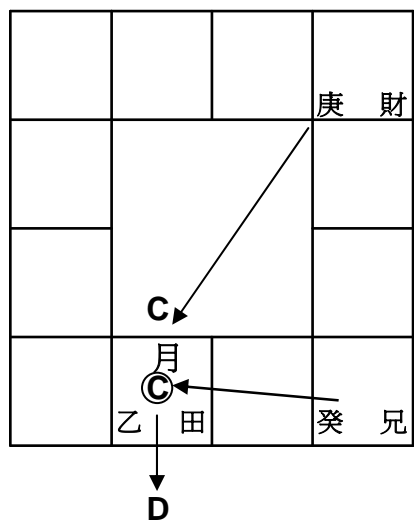

◎此人兄弟宮坐癸，太陰化科入父母宮。

◎財帛宮坐庚，太陰化科入父母宮。

◎結果太陰化科處，又自化忌。

◎這樣都構成條件，答案就是會損財。

怎麼損？被朋友倒 (父母宮外局)，注意誰？

生肖最怕巳、亥。因為癸在亥。

斗數秘儀下廚房

店名：欽天門紫微六玄經脈

主廚：蔡明宏〔秘儀創始者，本店創立在民國七十年〈1981〉〕

副廚：欽天門弟子〈由三十人聯廚〉

第十道 清蒸石斑魚

生命，是一個宇宙巧奪天工的產物。

生命，是一個永恆不老的神化，絢爛繚繞，揮之不去。

所以，一個宇宙的永恆，一串變幻的珠璣，化漫天星月，演蒼穹塵埃。烟波淼淼，充斥天宇，光含一氣，決雌雄定陰陽。追天地同在，隨日月生輝。

紫微斗數，妳是否能夠傳盡我們生命的演化，生命之謎嗎？

可以的——「用妳的指尖，去觸摸天上的星辰」。〈居禮夫人〉

※

※

※

《一》披著命運的外衣——四化告白

四化，是斗數在論命應用上必學的課題，包括自化。

但四化的存在，到底是在為誰服務？當然是為星辰在服務，所以稱它為「化曜」，目的在彰顯星辰的“特性”以為“象”(現象論)。

星辰止於十八顆，如同有十八個人，每個人都有他或她——在不同的季節裡，穿不同的衣服...這不同的衣服，正是四化獨特的體現。

然而，這不同的服飾(指四化)，都是隨著人感受外在的天氣，如濕熱燥寒...等天候變化而更替，其來源正是由中醫「五運六氣」裡衍生出來的。

例：太陽化忌、太陰化忌、天同化忌，同樣是化忌的象，而星辰不同，其內涵會一樣嗎？就像一樣是冬天(化忌象)，每人所穿的衣服也會不一樣的。

◎四化從哪裡來？

從「五門十變」來的，緣於(素問天元紀大論)。

主要是由陰陽相合，剛柔相配的原理發展出來。即合為五分之為十。(即陰陽二分法)白話就是將十天干演變為五種相合的形式，是素問所載，夫妻相配者也。

解一：

- 甲、己年生起丙寅，丙屬火，火生“土”，故甲己合化土。〔看寅申巳亥之象〕
- 乙、庚年生起戊寅，戊屬土，土生“金”，故乙庚合化金。〔化祿之象〕
- 丙、辛年生起庚寅，庚屬金，金生“水”，故丙辛合化水。〔化忌之象〕
- 丁、壬年生起壬寅，壬屬水，水生“木”，故丁壬合化木。〔化科之象〕
- 戊、癸年生起甲寅，甲屬木，木生“火”，故戊癸合化火。〔化權之象〕

註：四化稱“化曜”，其“化”的來源就是指天干化合的“化”而得名。

例：如果你認為化忌之象，是吉或是凶（包刮自化），一定要參看丙與辛這兩個宮位。

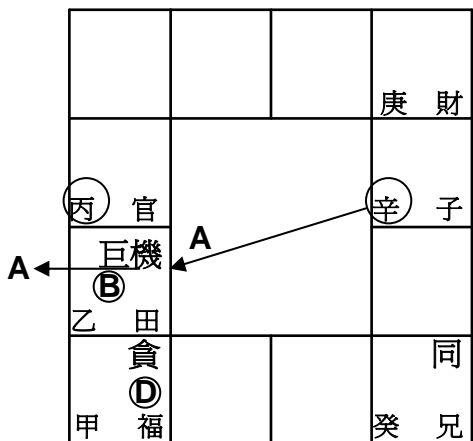

解：〈1〉貪狼化忌，在福德宮，是好的。

〈2〉好什麼？看丙、辛兩宮位，丙在官祿，辛在子女，其所指事的內涵是針對事業與合作的問題。

〈3〉白話點，所謂貪狼化忌在福德的好，是針對事業而言。（丙與辛的化合象）

〈4〉唯獨在子女宮，有化祿到田宅宮，田宅再自化祿，不好。則說明此人的事業要自己做，不適合合作。

〈5〉不合作，貪狼化忌是好的。若合作，貪狼化忌就變成不好。

貪狼主禍福，是福是禍，看自己的造化，這才是貪狼的本色。不是化忌在內局，就全部叫做好，在外局就一律壞。〔學星辰，要懂得唯物辨証法〕

〈6〉自化祿，不好，不好什麼？看乙、庚，乙在田宅，庚在財帛，簡單的回答，合作就是損財。

（有去無回）因乙在田宅本宮。

〈7〉四化論命，用天干化合已經足足有餘，不要轉來轉去，沖來沖去。

〈8〉其他的四化，也是如此應用即可。

◎斗數的用神在四化、自化。（言象）

◎紫微的精神在星辰，在納甲、在天文與曆法。在“數”的曆算。（言數）

解二：

甲、己年生起丙寅，丙納艮，艮為土，由此開始順行。

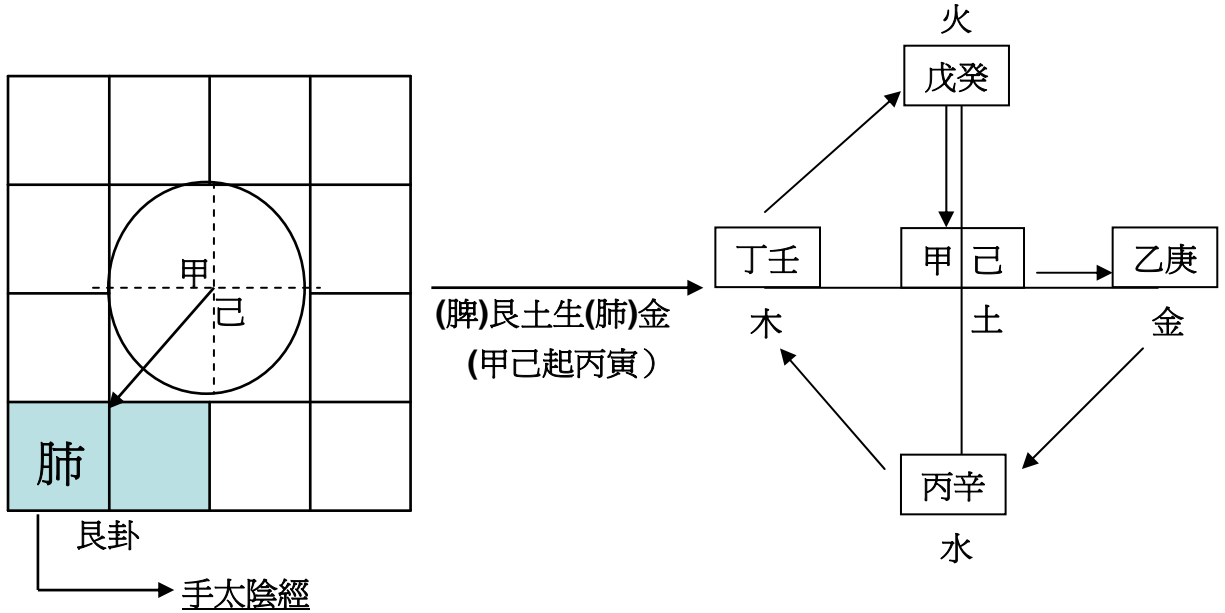

註：四化本出河圖，十干“化氣”曜五行。(性)

以甲己化曜土，合五“在數”稟五氣。(命)

◎此處河圖指“河圖變體合十一數”。

◎此處五氣指四化的基本應用是來自“五氣六運”的演化。

沒有“身體”，那有“命運”說！〔四化應用與中醫學理有密切關係〕

◎甲己年所用的四化，重點在“寅、申、巳、亥”做“取象”的標準。

※

※

※

《二》星辰的來龍去脈

紫微斗數，再度的重申，它來自天文與曆法。

所有的星辰，上至紫微，日月(中斗)，下至北斗、南斗。那有不按天文按星的道理。我國天文學起源甚早，而星象記事，歲辰更先。星象的認識與曆法的制定有著很密切的關係，且又不可分割的。《呂氏春秋·貴因》篇：「審天者列星而知“四時”，推曆者視“月行”而定晦朔」。

在商周之際，曆法尙未完備，到了春秋時代，用土圭測影以定冬夏至，置閏月已定四時的制度才漸完善。隨著這種實踐的推移，三垣二十八宿的名稱也因之漸次確立。

紫微斗數，套句俗話：「上知天文，下知地理」，一點也不誇張。因為天文學的研究對象就是日月星辰，不然斗數列星辰又是什麼？

說明：

〈1〉推算紫微斗數是以太陰曆(農曆)為主。

在遠古的人類，記“日”就是用太陰曆，絕對不是用太陽曆。記載在殷商時代，發現有一草，叫做蓂草，每當月亮(陰曆)初一時，就開一朵，初二開二朵.....到了十五開十五朵，過了十五，從十六開始就落一朵，到了月底就沒半朵，是如此的周而復始。於是後人稱它為“瑞草”，代表圓滿吉祥。〔那時已知閏月以十五區隔，只是沒有文獻記載〕

陰曆的首要成分是曆月。

陰曆也有曆年，它是從曆月渡生出來的。是曆月的累積，並不是獨立的計時單位。因此，季節的變化周期，大略的說等於12個朔望月，因此1—3月為春季，4—6為夏季....。以適應農業生產的需要。〔月建：由來在此，與太陽無關〕

※甲己年起丙寅，丙納艮，是月相納甲，與月亮有關。〔請來賓注意〕

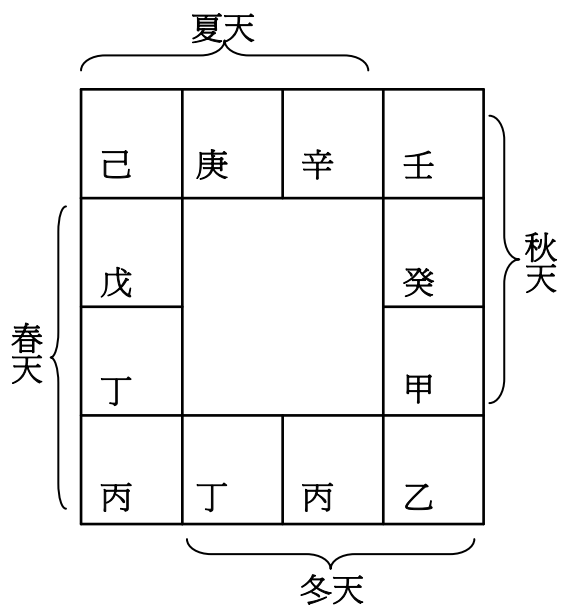

—平均曆月 = 朔望月
—平均曆年 = 朔望月 X 12

◎季節的變化周期，略等於12個朔望月。
這是斗數四化根據的所在。

◎四化與太陽曆無關，所以斗數論命與節氣無關。
〔只論年、月、日、時生〕

註：創用了世界最早的陰曆，是巴比倫。他們很喜歡研究月亮的運動，規定一年十二個月，一月三十天。比回歸年少11天的誤差，由閏月來糾正。(這是最早的模型)

※至於太陽曆的原創者，是古埃及，也不是中國。

{	陰曆：中國	←	→	巴比倫
{	陽曆：埃及	←	→	印度

〈2〉公元前538年左右，波斯帝國的金戈鐵馬橫掃中東，先後吞併了巴比倫與埃及。兩古老的東方文明衰弱了，希臘人循著開拓者的足跡，繼而拾起了事業的的火炬。

在古希臘早期的數學中，畢達哥拉斯的影響最大。他有傳奇性般的一生。

勾²+股²=弦²稱它為畢氏定理。其實根據公元前後的《周髀算經》記載，比畢氏更早，有個叫商高的中國人就已經得到這個定理。

(3) 畢氏說：「宇宙建立在四個奇數與四個偶數基礎之上」。

即【 $(1+3+5+7)+(2+4+6+8)$ 】= 36. 用36作誓言是當時最可怕的誓言。

(月行一月360度)。若引用在中國，八卦也是用三十六畫完成的，洛書也是一樣，都與月亮同步“呼吸”。

(4) 斗數有很多的“秘密”，都藏在“月亮”裡。

勾、股、弦的數學原理，正式斗數星辰的秘密武器之一。因為它，正是古天圓地方，天文“蓋天說”的代表之一。不然，伏羲不會說：「仰觀天文，俯察地理」一而作八卦。

《三》紫微與太陰三角形

紫微星代表四化者，只有化權與化科。即河圖 2 與 3。

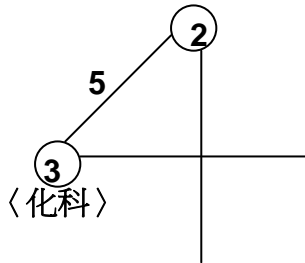

◎這個 2 與 3，正是勾、股、弦的弦五。

◎把這個二、三應用在弦五，

可以看出——月亮的三角形。

證明紫微斗數絕對使用太陰曆，不問“節氣”，只重視“數”。

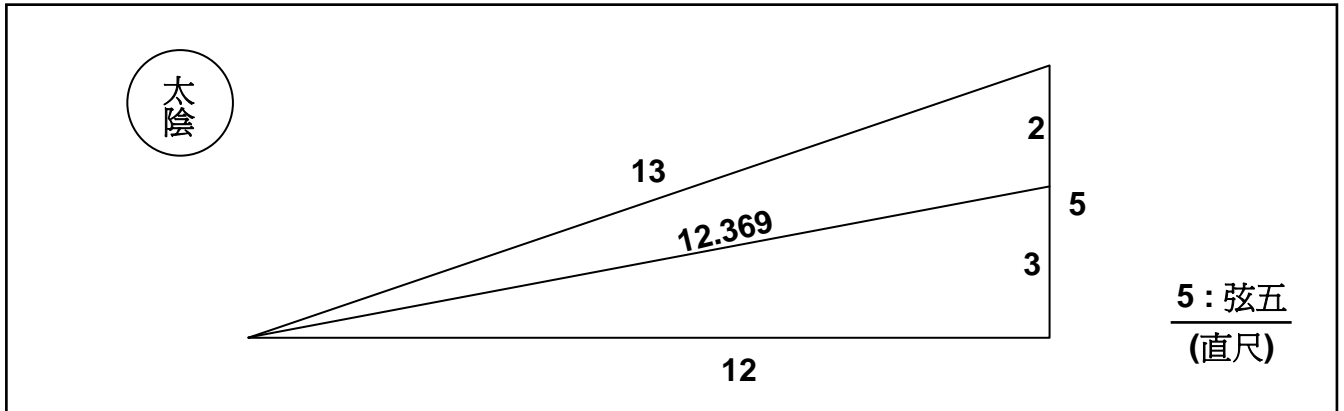

一個寬、長分別為5與12的矩形，它的對角線長為13，這個5的數字，代表一個完美的結合。一個陽數三，一個陰數二。儒家說：「地所以兩，分剛柔男女而效之法也。天所參，一太極兩儀而象之性也」。(奇偶數說天三地兩)

一年裡的月份數實際上是介於12與13之間，為了明確設定一個同時和日、月有關的曆法。12.368 這個數字〔一個太陽年(12.368)個太陰月〕就必須先加以定義，因此太陰三角形就這麼誕生了一定義為邊長 5 : 12 : 13 的直角三角形。

若將 5 分割成 2 與 3，第二個畢氏三角形也於此產生了，計算出來的新斜邊長是12.369(一個太陽年)。

終於，月亮(13)與太陽(12)結合在一起，同時陰性的2與陽性的3結合。太陽與月亮在天上神聖的結合，地球就是見證者。

註：

〈1〉地球的見證者，這個盤在斗數盤上，正是機陰在寅申的盤。

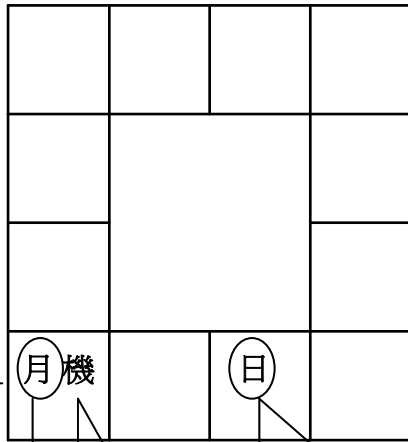

※此圖就是紫貪盤
 畢氏第二定理
 說明：太陽、月亮、地球
 三者之間的微妙關係。

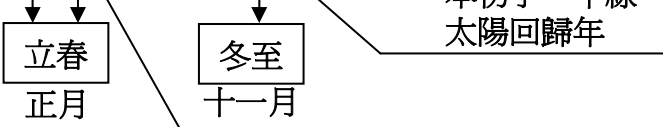

寅宮(月建)
 地球月亮公轉
 (見第九道菜)

地球見證者

〈2〉太陰曆，平均12個月(354天)，但有閏月時為13個月。(月行一天13度)

354天 + 30天 = 384天〔應六十四卦，三百八十四爻〕

所以卦爻也是呼應在“月亮”。代表歸藏易之後才有周易。

即孔子得歸藏(坤為首)後再贊周易。(乾為首)

〈3〉

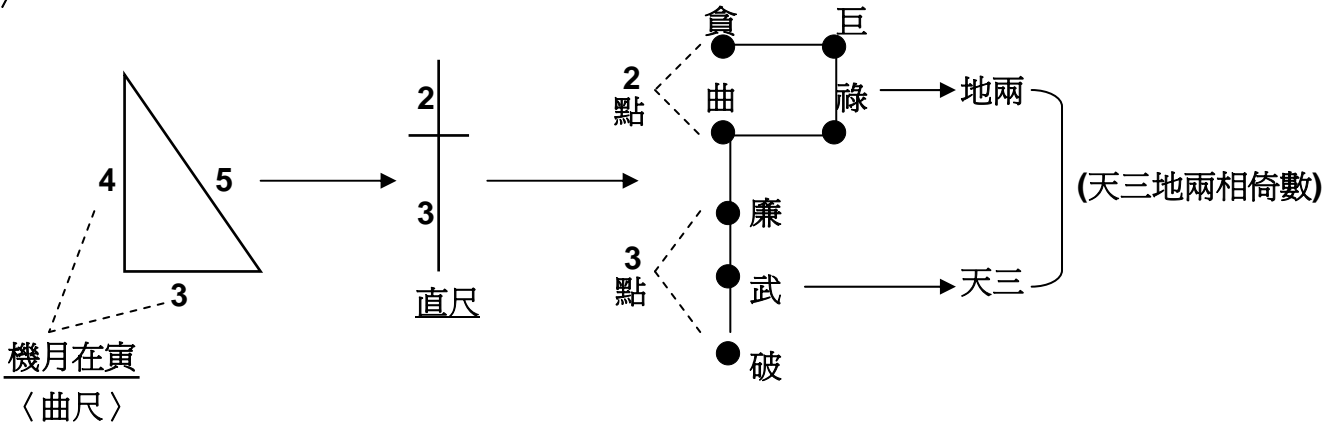

勾、股、弦的弦五(直尺)，本來就是呼應天上的北斗七星。所以紫微星在子—午，對面北斗的第一顆星(貪狼代表)。〔即紫—貪〕而本斗的斗柄，一定隨著“月亮”而轉，故斗柄在寅，四季皆春的由來在此。【(月建、立春)都以月亮位主軸。】

〈4〉斗數的四化，是根據“月亮”與“北斗”的運轉關係而存在。
 “北斗隨月亮在密移”，與納甲、納音...有絕對的密切關係。

例：你去看看鋼琴鍵盤—

半音音階：12個半音加上1 (第13個)

組成了完整的八度音程，5個黑鍵是以3與2的組合排列。

〈5〉紫微爲什麼對面按貪狼。〔本初子—午線〕

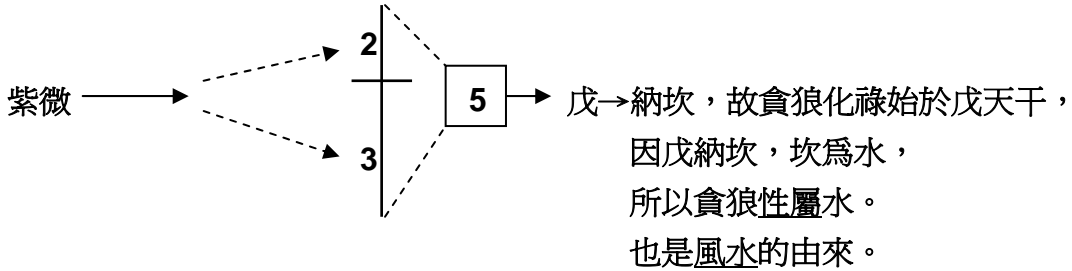

※九宮：貪狼也是定位在“子”位。

※斗數與地理無關，是錯的。

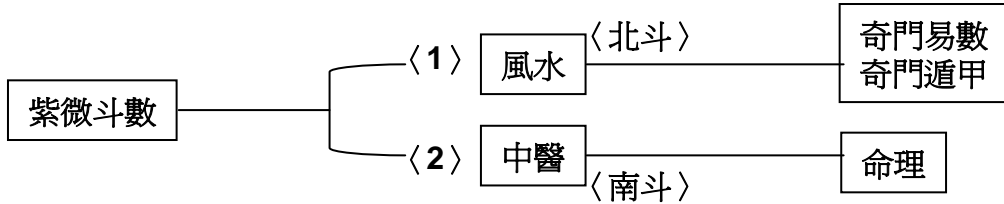

〈6〉紫微、貪狼，隱藏了紫微斗數千年來的天文與曆法。

斗數的源頭就在此。一句：「桃花犯主」，隱埋了斗數的“真相”，斷送了斗數的“源頭”。

上桌

紫微斗數論命，除自化或四化的應用外，最後要提昇到“星辰”。因爲星辰不同，論命的內涵也會不同，意義也不同。易曰：「立象以盡意」。(立象：指四化，盡意：指星辰)，就是這個意思。

命例：癸年生，女命

解析：星辰論命法

前題：此命盤是來因宮自化的命盤

- 〈1〉來因宮有生年又有自化者。
 在本體上而言，叫做“絕對有”，有什麼？看宮位，再決定。
- 〈2〉生年四化者，叫做“相對有”的“存在論”，看“象”的組合再來決定。(指有生年，沒有自化者)

	相	梁	殺廉	
	丁 友	戊 遷	己 疾	庚 財
大命	巨			
	丙 官			辛 子
	貪紫			同
C ←	乙 田			壬 夫
	月機	府	日	破武
	甲 福	乙 父	4/13 命	癸 兄
			A ↓	A ↓

解盤：

〈1〉來因宮(癸在兄弟宮)，有破軍化祿，又自化祿。

◎在宮位上，代表一訂有兄弟姊妹。(生年自化，絕對有)

理由：癸是坤卦，主女，指姊妹。

破軍出現在癸與甲，甲代表乾，主男，而主要的是甲坐命宮(或疾厄、福德)，故有兄弟。

◎生年祿自化祿，是離心力，代表兄弟姊妹都是白手起家，自力更生，也包括自己。(向心力才有人蔭)(有助緣)

◎破軍星與武曲星同宮，都是“為謀生而謀生”的工作者，且謀生所得的錢，都是以“家庭”為重。〔破軍星〕，在此指的是她，以及她的兄弟姊妹皆如此。

◎破軍與武曲同宮，破軍星自化，代表兄弟姊妹個個都會成家(指結婚)。

◎兄弟宮是田宅的三合，有破軍化祿，自化祿，也代表兄弟姊妹個個都是有能力置產。(破軍化祿)

例：來因宮兄弟〈癸〉，破軍化祿在夫妻照官祿，也是會有房子。

※破軍是有“能力”置產的星辰，(但不代表是“房子”的星辰)

※破軍是有“能力”生殖的星辰，(但不代表是“子女”的星辰)

◎此命盤的兄弟姊妹(包括自己)，都有子女。

◎天地有好生之德，所以破軍只有祿、權(天與地)，沒有科與忌(人與物)，因為人都是“被生者”。

〈2〉紫貪化忌在田宅，而面對的太陽自化忌在命宮，要怎麼解？

到底有沒有“房子”？答案：“有”。

理由說明：太陽這顆星辰，叫做“光”，因它是以“光”為代表。光的特色，是要有什麼東西能夠“聚光”？能聚光的星辰，只有貪狼。

你若拿一個凹面鏡，可以向日取火，古人把凹面鏡叫做“陽燧”。意思就是利用太陽光來取火的工具。(見墨經)

若用在斗數，貪狼化忌，面對太陽自化忌，正好就是“向日取火”之義；因為貪狼化忌，在此正是可以用“凹面鏡”來表達。所以，在第四大限，此人買了房子。(太陽自化忌，代表自己買)

切忌：當貪狼有四化，面對太陽星時，可以用“光”與“鏡”的原理。若貪狼遇到別顆星是不能用這原理，如貪狼對天同，叫做「吃喝玩樂」。

◎貪狼化忌〈凹面鏡〉對太陽化忌。(聚焦)

◎貪狼化權〈凸面鏡〉對太陽化權。

◎貪狼化祿〈平面鏡〉對太陽化祿。

注意：當太陽有生年忌，但貪狼是自化忌，是不能聚焦的(有光無鏡)，故無用。

〈3〉巨門化權在官祿，代表事業能獨當一面，並且有財源“不斷”。

◎巨門最喜化權，能夠“自拓”工作的“領域”。〔墾荒且能開拓者〕

◎巨門必看宮位，猶如：“生在茲，長在茲”的鄉土味。

〈4〉機陰在福德宮，有太陰生年科。(面對天機星)

以賺錢而言，代表作服務於“人”(天機星)的一種服務業。

如：服飾店、精品店、……。〔與人有關的需用品亦可〕

財帛宮有庚，太陰化科逢生年科(癸)的太陰科，要注意“被人劫財”。

(庚、癸太陰化科相逢不好)

斗數秘儀下廚房

店名：欽天門紫微六玄經脈

主廚：蔡明宏〔秘儀創始者，本店創立在民國七十年〈1981〉〕

副廚：欽天門弟子〈由三十人聯廚〉

第十一道 紅燒獅子頭

在最後的兩道菜，以不同於眾的手藝，做個不同的佳餚，有請諸位來賓好好“品味”。這道菜要談的是——「因緣的衍義，因果的輪轉」。

萬種情痴 萬般貪戀 輕輕抖落隨風散
菩提非樹鏡非台 遷流大化塵緣斷
笑看山河 閒觀星漢 忘機忘我夕陽晚
長空不碍白雲飛 何須尋覓曹溪岸

※曹溪是六祖傳法所在地

緣，在虛空漫步，使人擁有一個絕對永恆的空間，萬境俱空水月心。

情，在大地遷流，使人嚮往一個妙去橫生的夢幻，遙望時間的盡頭。

得而不喜，失而不悲，乃忘“物”。

把自己融入日月星辰而依然羽化，乃忘“我”。

但這都不是“緣”。

緣的內涵是——「物我雙泯」，無所謂我，無所謂物。

在雙泯的同時，山還是山，水還是水。(比喻：我還是我，你還是你。)

試問？“幾度夕陽紅”的畫面，是恬淡、還是幽遠？

是凝重、還是空靈？

是樸實、還是虛涵？

這都是非語言可以能夠表達的。

但！你只需要記著、流連在你心頭的，永遠是那一抹絢爛奪目的晚霞。(比喻：人各有緣，人各有業，誰也不能代替誰)

這不能代替的“業”(猶如晚霞)，就是“緣”。

在——無求無為中，在——性空中緣起了...

這就是化祿。(緣)

然而，化祿的緣，不是人間所謂聚散離合的“緣”，或是緣分的“緣”。

而是佛家所說的——「緣起性空，或性空緣起」——的緣起之緣。

《一》緣起甚深的因緣法

人生的流落感 就是緣
人生的無力感 就是命

人生畢竟有太多偶然發生的事情，然而我們整個人過程，難道就只是存活在一場又一場的「偶然事件」上嗎？

絕對不是，如果你仔細去研究這個「偶然」，你將會發現，在「偶然」的背後，原來隱藏著所謂的“緣份”。這緣份，就是佛教所說的「業力」，什麼樣的”業“，就結什麼樣的”緣“。什麼樣的”緣“，也就造就了般般不同的你、我之命。所以緣起甚深。

佛法是以“業力”為中心而立法，不是以“業障”為出發。猶如地球有公轉(業力)，有自轉(業障)。

「眾生乃是業力所成！」

「業從何來？」

「無始以來。」

註：業力：隨業識而變化。

「誰與汝？」

業障：心理的障礙。

「心識造作。」

「心在何處？識往何所？」

「覓心識皆不可得。」

「可以歇處休」

因此，我們不要認為自己業障深重，輕視自己活在世上的勇氣。

因為，自認“深重”，地球就不自轉了，佛菩薩也不見了。

於是，人生第一個態度是從認命開始，從接受自己，認同自己起步，命就不苦了(人與天合)。好命的人就是能夠接納自己，活出自己的人。認為壞命的人，就是自己沒有機會給自己，活不出自己生命活泉的人。認了命之後要“知命”，「不知命無以為君子」，正展現出一「做我自己」、「走出自己」—我的存在論。(天生我才必有用)

因緣果報【月相圖】

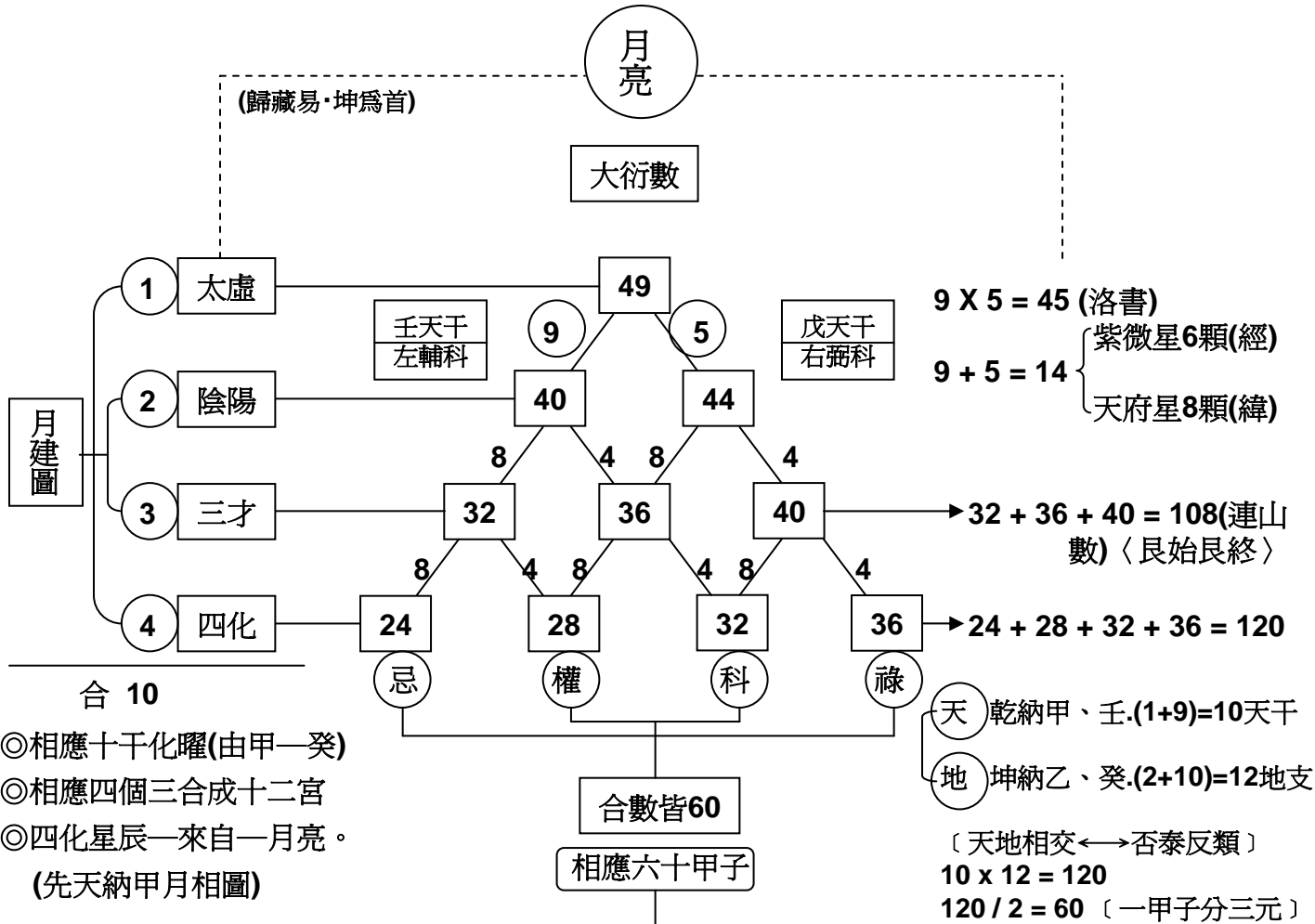

※資料來源：

三世今生·五蘊因緣法
(雅集五)

祖師釋法韻遺抄

※因緣→緣起法之圖

共六張

月建：三張

月將：三張

※此圖是月建“第一張”。

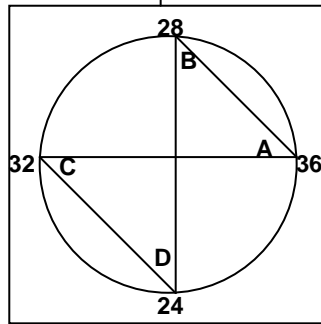

【月相四儀化象圖】

(簡稱：四化)

◎引用：周髀算經·
〈蓋天說〉

繪圖

◎勾、股、弦的應用

四化明白的標示—

(天干)：祿 權 科 忌
天 地 人 物

是易：“逆數”已盡矣。(地球逆轉)
這才是“用易”之道。

$28 + 36 = 64$ (卦)

{ 〈1〉在象曰：「金火交易」
〈2〉在數曰：「河洛順逆」

河圖是加、乘法。
洛書是減、除法。

64卦與60甲子，差4。

此4，就是天地定位。

故紫微系·紫一日

機—武 差四
簾—同

表達：紫微系是“空間”坐標，
天府系是“時間”坐標。

當你看了上張圖，化祿之位，其數36。陳希夷說：「數定乎三十六位」，真實之義就在此。

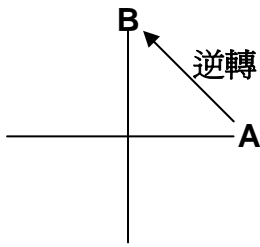

因為—(1)每個宮位都有三合，一年有十二個月的變化，當然就有三十六的數在裡面。

(2)八卦的卦畫，也止於三十六。

(3)數定三十六位，始於西方金，是配合七星的破軍，它在決定「四立」。(立春、夏、秋、冬)才有月建之名。(斗杓的杓，音讀標)

(4)納音也是始於金。(斗數依命宮的納音按紫微星的)

(5)萬般皆是“西來意”。所以佛法的“緣起”，也是用化祿。

(6)爲什麼要這麼說？命與佛學有關嗎？

因爲任何一個人，都有每個人的「因緣果報」。論命、算命本來就沒有究竟，區別在——”因緣“的不同，“果報”也會跟著不同，有何奇怪？

——中國人是以儒家的命，來解讀印度佛家的緣——

(7)佛學在「空間」上是講“緣起”論的。〔在象用祿、權〕〔在星辰用左、右〕

在「時間」上是講“因果”論的。〔在象用科、忌〕〔在星辰用昌、曲〕

對應在斗數：祿、權是天地象，猶人在母親胎內，應時約十個月。

是“空間”，於星辰，左右是月系星。(講緣起)

科、忌是人物相，猶人已出生在胎外。雖在胎內也有時間，但在胎外，是人要在時間上過生活，所以講“時間”；於星辰，昌、曲是時系星。(講因果)

才有現在、過去與未來的時間觀念。

(8)將此「左、右、昌、曲」連結起來，就構成了「因緣果報」說。白話就是人，本來就活在“時空”的限制裡，故有「命限」(如十年一大限)。若站在哲學的角度，佛、儒、道的精神，其理是相通的。不然爲什麼有人喜歡去探討——「前世今生」。

快刀割不斷連心肉 寄情今生 (文昌星)

勁風吹不斷同心燭 期待永世 (文曲星)

學習命理的諸德，您們信不信命中有“因果”嗎？

若信，借假修真吧！

——上天是不會說話的聖人，聖人是會說話的上天——

(9)請看下文：(緣起說斗數)

一個人一種命，天生有定(來因宮)，所以說命定(生年四化)。

不過，人生在世，不是你一個人的命，孤立在人間運轉，而是天下的人，都齊集街頭產生互動交感的關連(如飛宮四化一定要法生年四化)。有相知相惜(物與類聚，緣起法)，也有誤會錯過(類以群分，因果論)。眾命索繫，欲理還亂(宮位重疊)，就是所謂的“緣”了(十二宮位)，而緣是變動不定的(如大限、流年的變化)，有像生命的流程和方式。

我們常說相逢自是有緣耶方面緣又會不定，錯綜加複雜，不是人爲所能測知前定的(在數因緣)，更也顯得緣的難得而彌足珍惜(時節因緣)。另一方面在奔競紛擾中，你我會相遇，兩個人的命

一定有感應契合的質素(四化同波)。所以，有緣相遇的背後，一定是命底有相合(四化要用天干化合)。(佛家曰：“一合相”)。此隱然地有前世今生之感。(到此只講14顆星，未加左、右、昌、曲)緣來了，不必太歡喜；緣去了，不必太傷悲，握得住這一點，「隨緣盡是善緣，惜緣盡是福田」

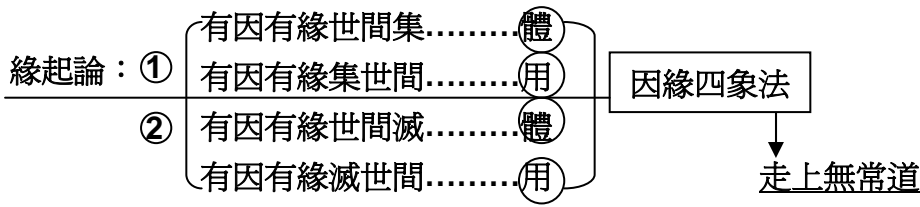

註：由化祿說起·第一組是祿、權之象
 第二組是科、忌之象

總稱：法界緣起。(見圖)

註：華嚴經講法界緣起

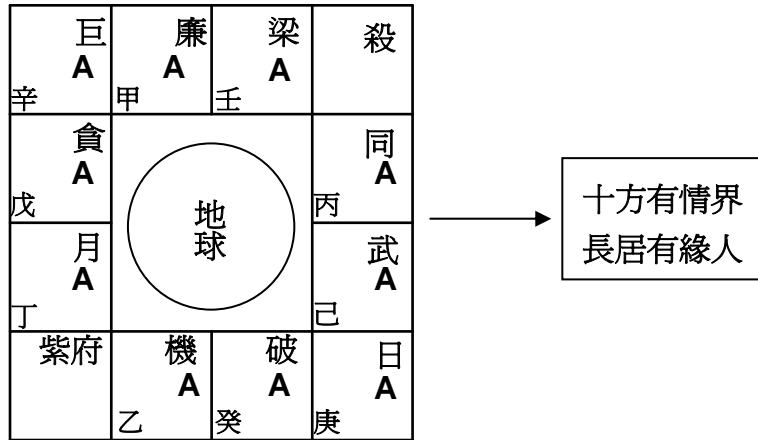

《二》誰人造業 誰人受報

道法本來無 南辰貫北斗
 本來無一字 卻盡世間魔

魔者，磨也。常言道：「人間多拖磨」。試問誰磨誰？沒有呀！若有那是每個人在一「循業而現」吧！

〈有部界奈耶〉四十六云：「不思議業力，雖遠必相牽。果報成熟時，求避終難免」，真是一「菩提所苦，緣苦眾生」。

※

※

※

俗話常說：心靈深處。心是昌、曲，靈是左、右。但驅使在這心與靈交感的尺度，就是業力使然。

「業」在整個佛學中，是相對於「般若波羅蜜」。(業對空性)

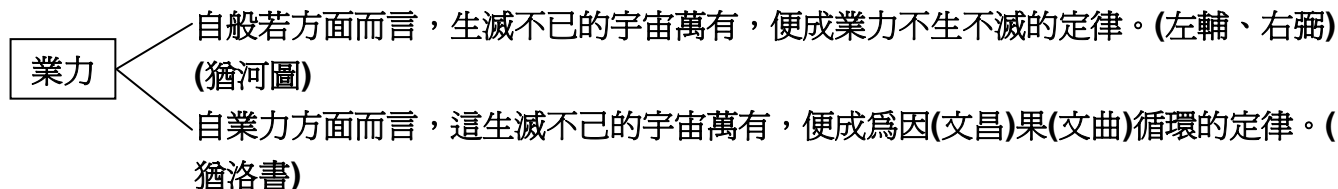

佛學的緣起性空論，便是般若與業力的一體兩面觀。

所以從“緣起”方面觀察宇宙、人生、社會種種活動現象，莫不受著因果循環律所支配(用)。反之，若從“性空”方面觀察宇宙、人生、社會種種活動現象，原始要終的根本論題，莫不受著不生不滅、無增無減的定律所支配(體)。此二者，似是矛盾，其實緣起即性空，性空即緣起。早已成爲矛盾統一的“中道律”了。(似像儒家的“中庸”之道)

註：單獨就“業”而言，有時指的是“基本”→身、口、意(思維)

有時指的是“行相”→在行爲(行相)上，分善、惡、無記(非善非惡)三業說
有時指向“果地”，應作果地上的人、天解釋。(如儒家的天人合一)

1.文昌，在“行相”上說業。(因)

2.文曲，在“果地”上說業。(果)

「業」，一名“造作”。而這造作之體，造作之用，造作之相，造作之因，造作之果，造作之緣。實際上都可以用個“業”字來表達。故宇宙人生的一切，莫不依“業力”而存在。〔化權—代表業力〕

慧根與福報 來自於性
富貴與貧賤 註定於命

先賢皆言：「命者性也」。談命不談性，命無所依；談性不談命，性無所住。所以命理的可貴，在於性命雙修。(佛家：福慧雙運)

人天無性，以無性故(無我)。人可作天，天可作人(父母未生前)。以業緣故(父母已生後)，不以性故(已生後是命，不是性)。而所謂人之生辰八字，即是前生之因(左、右、昌、曲)於今所相感的緣業果報(十四顆星)〔共十八顆〕。如是的現相而已(各正性命)，窮盡其理，安住其性，明知其數(果報)，應而已矣(應：感應)。故人之有情物，以業(行爲)爲體，以緣(聚會)生而起用。體用合一，因緣相感，緣業相生——化祿、化權(天地有定業)

因緣依他起 隨業命中行
一點不假作 回首命是因

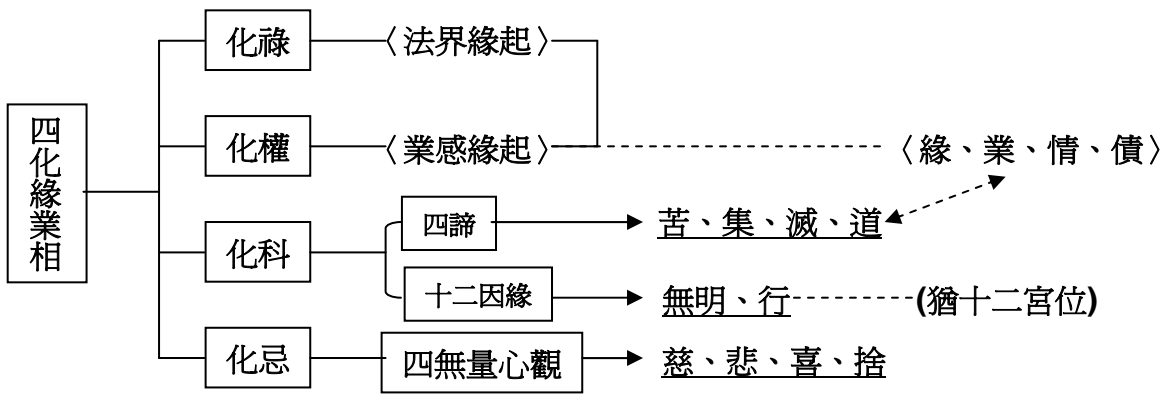

「緣、業、情、債」這四字，佛學上沒有這種說法，只有“緣業”兩字，沒有“情債”兩字，也沒有“緣情”兩字。

這四字，來自俱舍論的“業感緣起”，在四化只是用一個“化權”代表，因化權(集)與化科(苦)是世間法。(猶紫微〔生為人〕只有權科一樣)

人因“集”而有“苦”，所以化權為業感緣起，但其本質卻是“化科”的「苦、集、滅、道」(佛學稱四諦)。有了四諦，隨著誕生了十二因緣(猶十二宮位)。

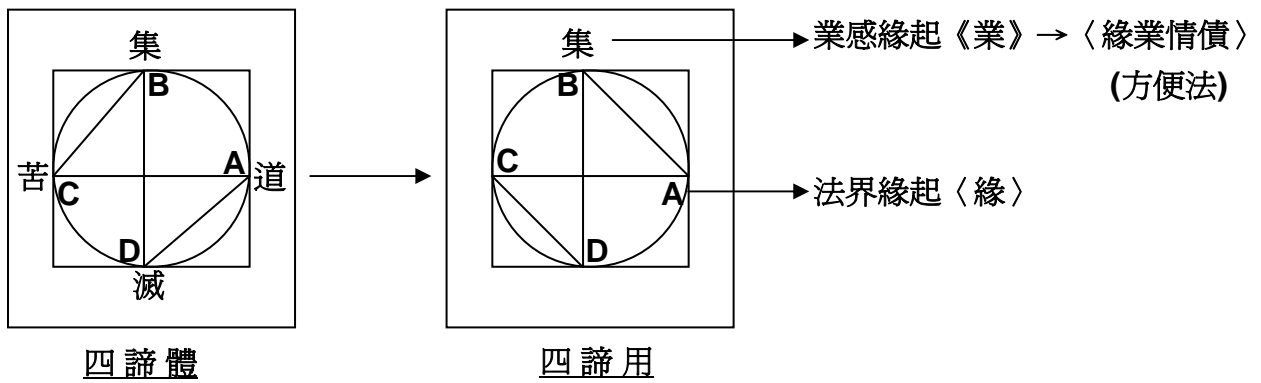

註：(1)凡是世間法的“緣業情債”，總歸在一個字，就是“業”，是每個人與生俱來的——「因緣依他起，隨業命中行」，八(個)字已定。

(2)華嚴原人論：開章就有言：「大道即是死生賢愚之本」。它說，天地之氣本屬“無知”，人稟無知之氣，何以便成“無知”？同樣，草木亦皆稟氣，何以就無知呢？這就是在於人，氣與業識合，成就人身...中，帶有的是“業”與“識”。〈作者：宗密〉

※(3)本廚十多年前，就有提到這四個字，只是為了解說的方便法。但背後都有這些作講述的背景。(本道菜是以前講述的講義摘錄下來的)，相信本門弟子是“知而不用”的(本廚有叮嚀)。

若有人斷章取義，覺得好玩，請把苦集滅道說講楚，否則說者誰背業？

(4)摘一段講義如下：〈弟子班教材〉(90年代)

業力的網 因果的環

大乘以般若為根本
〈右弼·文曲〉(陰星)
般若高張大乘的旗鼓
〈六度萬行〉(文曲)
——
〈紫府戊己土〉

小乘以業力為根本
〈左輔·文昌〉(陽星)
業力宏開小乘的門庭
〈四諦〉(文昌)
——
〈十二因緣〉

導至修持的“因地”不同 証入的“果位”也迥然有異
但若就論本源 皆是我佛 如來的一音“圓”演說法
從業力上証悟般若 會更覺道體堅定
(由左、昌証悟右、曲)
從般若上體會業力 也彌見妙用恢宏
(由右、曲體會左、昌)
是以兩乘 本是圓融的 沒有分別的 都是一實相

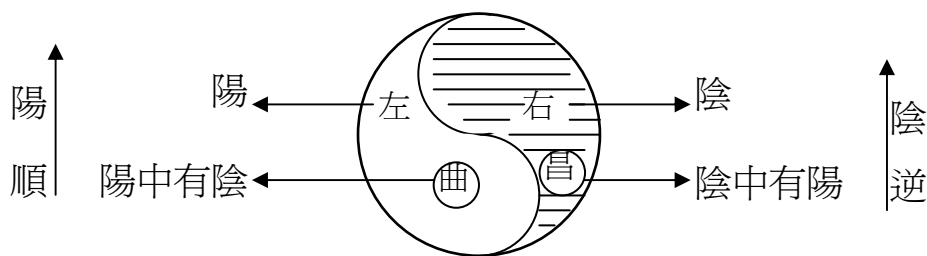

右弼星——佛性是不死的生命
左輔星——真理是無盡的寶藏
文昌星——煩惱是生滅的假我
文曲星——因果是最高法律

註：「落土時，八字命」，這個落土的“時”，指的就是“文曲”星。

與其相信「緣業情債」，不如相信「因緣果報」。

「因緣果報」對應斗數的「左、右、昌、曲」，為什麼？

斗數的結構是依人的年、月、日、時而“立”命盤。但請試問，“八字”之有是在父母“已生”之後，那麼胎內受胎的十個月，算不算是“有生命”的，而後隨著生命的誕生，就變成每個生命的“命主人”。(斗數不是有命主星嗎？為什麼要按照生肖〔即生年〕來說命主星)，因為”你“就是胎內受生的”你“，同一個人。

就因為你，即當事人。所以斗數有月系的“左、右”，在月中也要一日一時的長大，所以有時系的“昌、曲”。直到生產“日”到時，再把生命送到人間，住在地球。紫薇依“生日”來決定。(依序按14顆星)，而「左右昌曲」就是指向“胎內”生命的輪轉過程(合計18顆星辰)。是先後天一氣呵成，一以貫之。猶佛家語：“空中(胎內)妙有(胎外)”。

胎內的生命：決定一個人的「因緣果報」。〔性〕

胎外的生命：默受一個「業力使然」的人生。〔命〕

白話一點：胎內是空間(嬰兒未生)，講的是「緣起」法，是緣起性空。〔左輔、右弼〕

胎外是時間(嬰兒已生)，講的是「因果」論。是過去、現在、未來的延續性。〔文昌、文曲〕

只要把“左、右、昌、曲”，加上14顆星，即可知命、論命。

※身為欽天門的弟子，不可能不懂「左、右、昌、曲」的。

理由只有一個，沒有胎內的生命，那有胎外的生命？

※祕儀論命，重點在胎內，由胎內推到胎外。

告子曰：「生之者性」，中庸曰：「天命謂之性」，是“性與命”是相隨的。〔二程子〕

要參透“因緣”，再怎麼說，都是離開不了「苦集滅道」這四個字。就像斗數論命，必須要有四化的道理一樣。

唯四化的用法，只能做為解釋現象的一面鏡子，很難像佛說的「四諦」，可以引人入勝的去體悟人生，參與人生及反省人生，讓生命很空洞的隨著吉凶禍福走，無法昇華自己生命心靈的層面，卻把生命去委任了一個無明生死因緣，終老還鄉。

舉例 ◎設某年生，男命

官	B		A
ⓑ			夫
田			

- (1)萬物皆有開始，是一個空間的想像。此空間的想像(動態)，在佛學上叫做“緣起”，是朝向未來式，好比我想去做什麼，這什麼是期待在未來，因為是爲了未來，才須緣起(新的開始)，所以十方來，十方去。
- (2)此人，化祿在夫妻，憑空(空間)想像要結婚，因空間，所以說，此人第三限想結婚。
- (3)結婚兩字(化祿坐標)，就是此人生命的緣起處。(緣起是“想“，其性是”空“的)，猶如想結婚，但有人要嫁給你嗎？因此緣起與性空，性空與緣起就連在一起說。(一般化祿

單象，代表言之無物、空性的)

(4)當化祿的位置，有化權入官祿，法生年權在田宅，則代表——”此人想結婚，必定有人會被嫁給他“。化祿的”空“對化權的”有“，就構成”有“的存在論，必然會結婚。

※

※

※

(5)由化祿轉入化權而有了家庭(成家)

但站在化權在田宅又怎麼解。化權是”業“，什麼叫業？對人而言，就是有緣就有業，什麼業？在此說：「家業」，站在家業怎麼說，就是要有”擔當“、”承擔“的能力。

(6)然而，由夫妻的化祿，先化權到官祿，再法到田宅宮。一併解釋，就是「成家又立業」，最標準的形式。

(7)記得，化祿一定要配合化權解。宇宙萬物才能運轉，佛學叫：「緣業」變易，當業”有“時，進而才有”業感緣起“。

命例

◎壬年生·女命

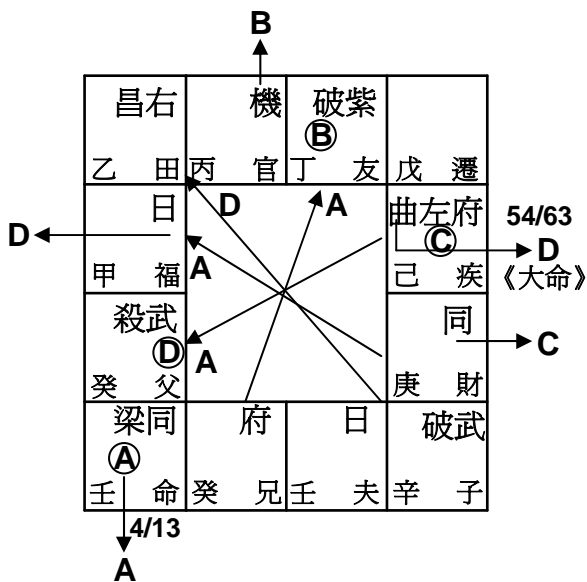

解析：果報人生看緣起

前題：在中觀·二十四品·第四〇

二四·四〇：「是故經中說，若見因緣法；則為能見佛，見苦集滅道。」

偈句解：

以緣起的角度來看一切事物，若能見到諸法的緣起性格，就能體現佛的境界，亦能証悟四諦的真理。象徵緣起性空的義理是佛教的基本真理，是成佛(自覺義)的關鍵所在。

◎本廚依此“偈句”，解析命例：欽天門原有的文化資產，始出釋法韻祖師)

同時向來賓說聲：「本廚只是承古以御今，不須杜撰，不須無風起浪。在平地上起土堆，太累了」。

解說：

(1) 來因宮(壬年生)在命，有生年天梁化祿，這是緣起論的命題，所謂祿自化祿，叫做”畢竟空“。意思好似還沒開始，就要面臨結束。例如說：我想去與人合作事業，(未做時)，就預知合作的結果，就是損財，這預知於未來的，叫做緣起論。因為是祿又自化祿。預知未來必是空。(損)。

註：A·B的自化，是講”空間“，在”因地“上，預知未來的”果“。

C·D的自化，是講”時間“，在”果位“上，說結果會如何如何？

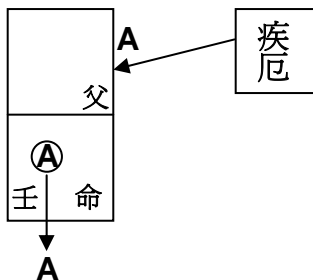

這個在果上說話的，叫做“究竟空”。白話就是做了才知道。如化忌自化忌。

〈2〉此人出生，疾厄宮化祿入父母，法生年祿又自化祿在命宮，星辰是天梁(代表父親)，表示(預知)此大限(4-13)(空間)與父親無緣，事實上，此大限父親生病走了。〔緣起法的應用〕

※天梁星·南斗·是壽星·在人位·指人的壽元

〈3〉至於武曲化忌在父母宮，代表什麼？

當我們主題是在講人〈父親〉那武曲星在父母也是講人。

武曲是嫁娶之星，對父親而言的天梁，面對武曲，當然指媽媽。

〈父親娶來的太太，即媽媽——以武曲代表〉，那武曲化忌怎麼解，即母在父亡。

〈4〉疾厄宮化祿逢生年忌，代表從小就母女相依。幫助母親謀生計。

相依須要生活，武曲化忌在此又可以解“求生活·謀生計”。〈財星解〉

〈5〉文曲自化忌在疾厄，生年忌在父母，怎麼解？當此人在母女相依的歲月裡，母親沒有再改嫁。

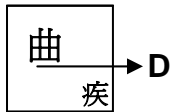

註：文曲的自化，與文昌的自化不一樣。

文曲一旦結束就不再來。〈看什麼事情〉

文昌一旦結束，還是會再來一次。〈重演〉〈看什麼事〉

〈6〉緣起法的第二顆星看化權。

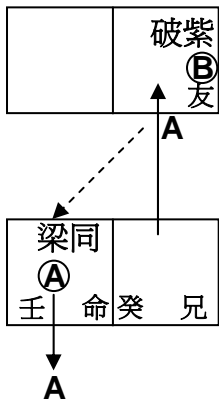

●紫微化權在交友，代表本人〈紫微星〉很愛好朋友。

〈白話就是喜歡朋友，好客〉這是她的特色。

●對宮兄弟宮有化祿入交友宮〈破軍星〉，法生年祿在命宮。

(1)代表有兄弟姊妹。

(2)代表此人也會結婚，生年天梁星是男的，而旁邊有天同，意思就是在男性朋友中，會找到結婚的對象。天同星是夫妻的星辰。

●如果有對象，那天梁代表什麼？年齡會大一點，因為天梁是壽星，故也代表“年齡”的標記。

〈7〉那未來的先生是什麼生肖？

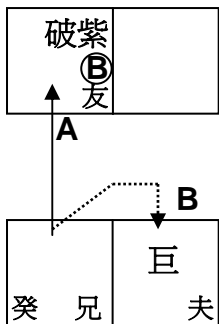

●癸·破軍化祿入交友，但交友宮有生年權。

●飛宮遇生年〈不同象〉必再轉其同樣的象，代表“物相”。

●由其癸轉化權入夫妻宮，與破軍權〈同波〉代表她想要的先生，正是生肖屬“鼠”。

〈8〉用生年權之象來物與類聚(破軍權對巨門權)，結為夫妻。

這種用法，叫做“緣業”變易，是說明，空性的“緣”寄於“業”而為有的存在。白話就是——『有來自無〈空〉』解，即所謂：真空妙有。

註：很多人聽到“業”字，好像對它起敬，不是很好聽的名詞。

其實都被誤解了，“業”猶西方哲學的“存在論”。反而緣(化祿)才是空諸所有，是化祿必依化權而“有”。否則“有”不成立。

※化祿(空)←——→化權(有) 佛教也有“空、有”兩宗。

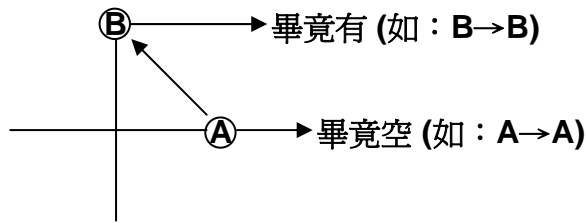

〈9〉此人在第二限就結婚，因為緣起中逢生年權。〈如上解〉

理由 1.因化權而有。而化權必看戊癸合。

且第二大限剛好是癸天干坐大命。〈定大限〉

2.因為用化祿去交感化權。〈生年的〉

化祿是乙·庚合祿，故戌年坐庚，19歲結婚。

3.生年《定大限》飛宮《定流年》，叫做“有序”。

〈10〉結婚後，先生的事業都很賺錢。

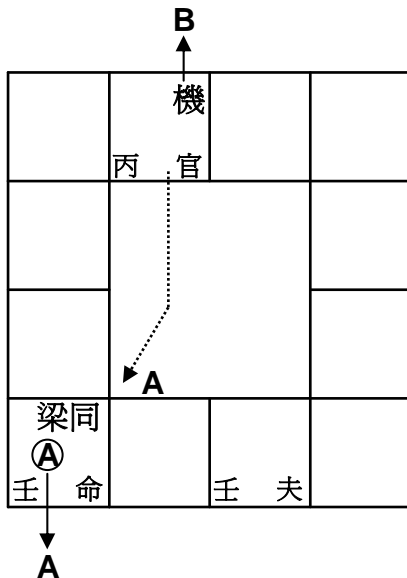

●官祿宮天機星自化權。

天機是男星，直接就指先生的事業。
其天干丙，天同化祿入命。

●有祿、有權，必然賺大錢。〈第三大限起〉

到了第五大限，坐庚。〈乙·庚合祿〉
而生年祿，自化祿在大官。〈本命〉
結果第五大限，事業走下坡，損財。

●證明：生年祿·自化祿

叫做“畢竟空”。

斗數秘儀下廚房

敬啓來賓：

『天香有味』一桌十二道菜，於今也該圓滿完全成。爲了使此桌更圓滿且又感謝所有對此「秘儀下廚房」的愛顧，本廚願再辦一場完全免費的演講。同時又親筆撰寫一份精美的講義，與所有來賓結緣，內容絕對前所未有，空前絕後，而演講的內涵，是欽天門絕學中的“腹中星盤”〈飛燕瓊林〉從腹中星盤→論“緣”說“命”，是一場不可思議，不能想像的演講……………。〈腹中星盤，即由胎內說到胎外〉“腹中星盤”，27年來未曾開口過，真的別開生面，請勿錯過，錯過了，本廚也不會“再說一次”！

時間：12月15日下午二點

地點：新竹科學園區

地址：新竹市新安路二號

副廚全體敬上

第十二道 龍鳳水果盤

青山與白雲	可作高人侶
風月兩無心	時時到窗戶
幾多塵外客	未試幽深處
自古優曇花	無識不能遇

以一顆充滿法喜的心，送上最後一道可口怡心的甜果，作爲曲終人散的“晚安曲”。在曲未響前，邊吃邊談心，談斗數談紫微。……就在今夜，向所有來賓說聲：「今宵多珍重」……。

《一》歷史的遺稿在心跳

富貴榮華總過，人生滄桑誰補平？人呀！來匆匆、去匆匆。又有誰願回首去瞻望歷史的文化傳承，有的正在消失中，有的也在復甦於歲月續累的長河中。……這些的文化都隱藏著先賢古哲的生命足音。又有誰能夠靜靜傾聽生命足音在跳動？勸君佇立，莫讓此佳音——隨著大江東去，不回頭

神話中有真理
迷信中有學問

在很久以前，傳說中國西北〈乾卦〉幾千萬里遠的地方，有個極樂的國度叫“華胥之國”。在那遙遠的地方，沒有國家，沒有政府，人民讓一切都聽其自然。

就在這片極樂的國土上，有個名叫華胥氏的姑娘。一天，她到東方的一個“雷澤”遊玩。在一個風暴無限美好的大沼澤邊，她發現一個巨大的腳印，便用腳踩了踩。不料，剛一踩下去，華胥氏就覺得有一種特殊的感覺流進到她體內，於是她懷孕了，生下了一個兒子，名叫：“伏羲”。

雷澤邊的巨大腳印是誰留下的呢？是雷神。無疑、伏羲是雷神的兒子。雷神乃龍身人首的天神。所以，伏羲生得像雷神一樣“人面蛇身”。同時，他又是天神與人間極樂國土的女兒所生，因此，他本身又具有充份的神性！

後來，伏羲繼天為主，成為東方的天帝。他開始“仰則觀象於天，俯則觀法於地，觀鳥獸之文與地之宜，近取諸身，遠取諸物，於是始作八卦”。

至今，伏羲與八卦(八種符號)的神話傳說，千百年來，人們一直將這美麗的神話傳頌著，可見八卦作為東方神秘的文化，具有長久而永恆的魅力。

不錯，這是創世的神話，但卻做了“易經”的基礎。在《史記·太史公自序》中，司馬遷曾說“伏羲至純厚，作《易》八卦”。可見起碼在秦漢間，已將奠定了易學的文化意蘊，且已普變的存在了。

※ ※ ※

在神話中，迷信中，觀看斗數。

〈1〉伏羲、女媧都是人首蛇身，連體交尾。據說，女媧用土造人類，所以後人就用“土”德來代表“人之生”。

生於哪裡？在“寅”宮。土有戊、己土。(一陰一陽)

於斗數——用紫微、天府，兩星代表。

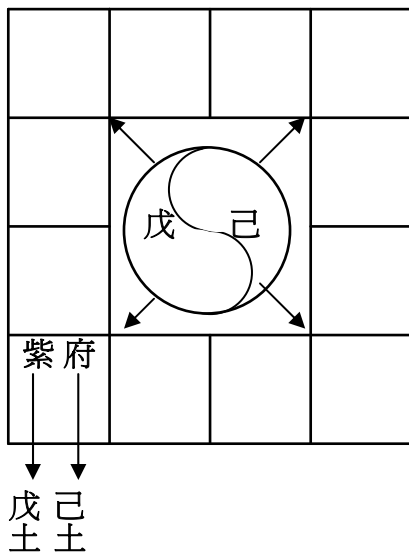

- 〈●〉寅宮為艮卦。
- 〈●〉寅宮為三陽開泰
- 〈●〉其代號是 $\begin{matrix} \text{☰} \\ \text{☷} \end{matrix}$ (坤)
- 〈●〉其代號是 $\begin{matrix} \text{☰} \\ \text{☰} \end{matrix}$ (乾)
- 〈●〉所有人類生命，其生年天干都起於「寅」〈納甲〉〈月建〉

〈2〉華胥姑娘為什麼跑到東方“雷澤”玩，而生下伏羲？(逆推)

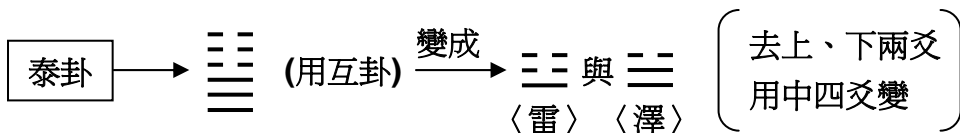

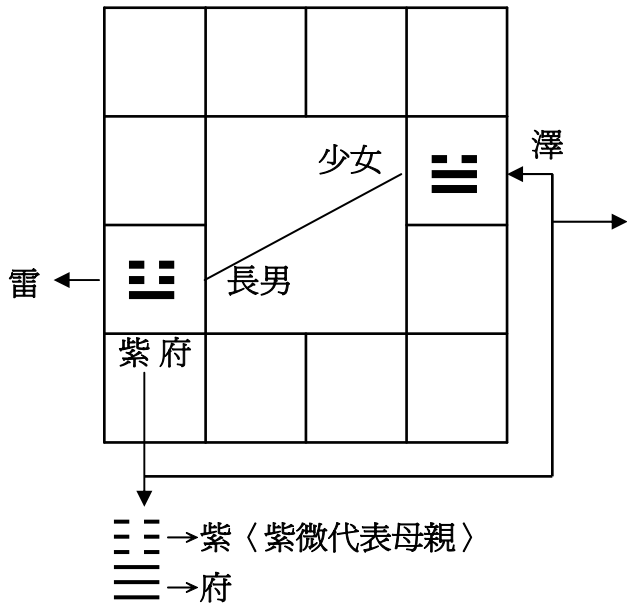

- 〈●〉 艮與兌，叫做山澤通氣〔紫微逆六格見天同〕
 - 〈●〉 泰卦變成雷澤〔即震、兌兩卦〕
 - 〈●〉 在雷澤處，雷在東方，雷神之子，後又稱王故有：「帝出於震」之名。(後天八卦)
 - 〈●〉 紫貪在卯、酉，隱藏了這段神話。意味著：“神話建立在史前的母系社會”。故用：「紫微」為名，不取“天府”。
- 後來到了周朝，君王建都，都用紫微星代表。

〈3〉 迷信中有沒有學問？

縱說是神話，迷信，但真有學問在內。古人雖說以山為居·住在山上〈艮卦〉，但畢竟還是在“地球”的範圍上

如圖

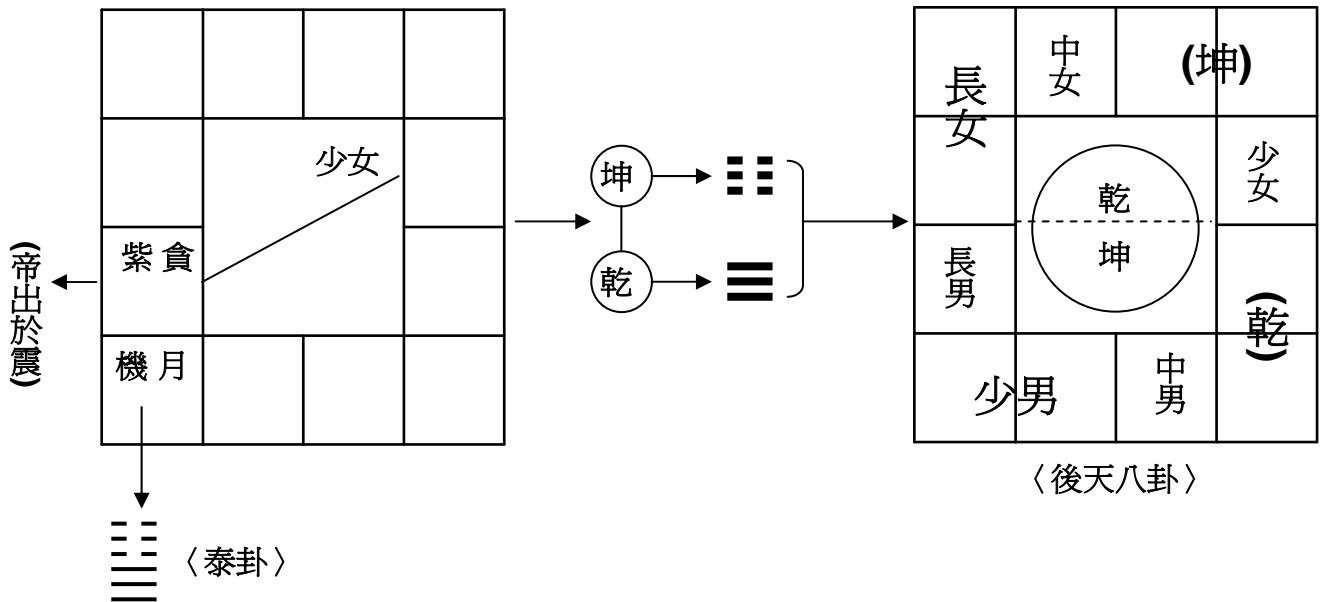

詳解

◎依據太陽、月亮、地球的關係，看泰卦。

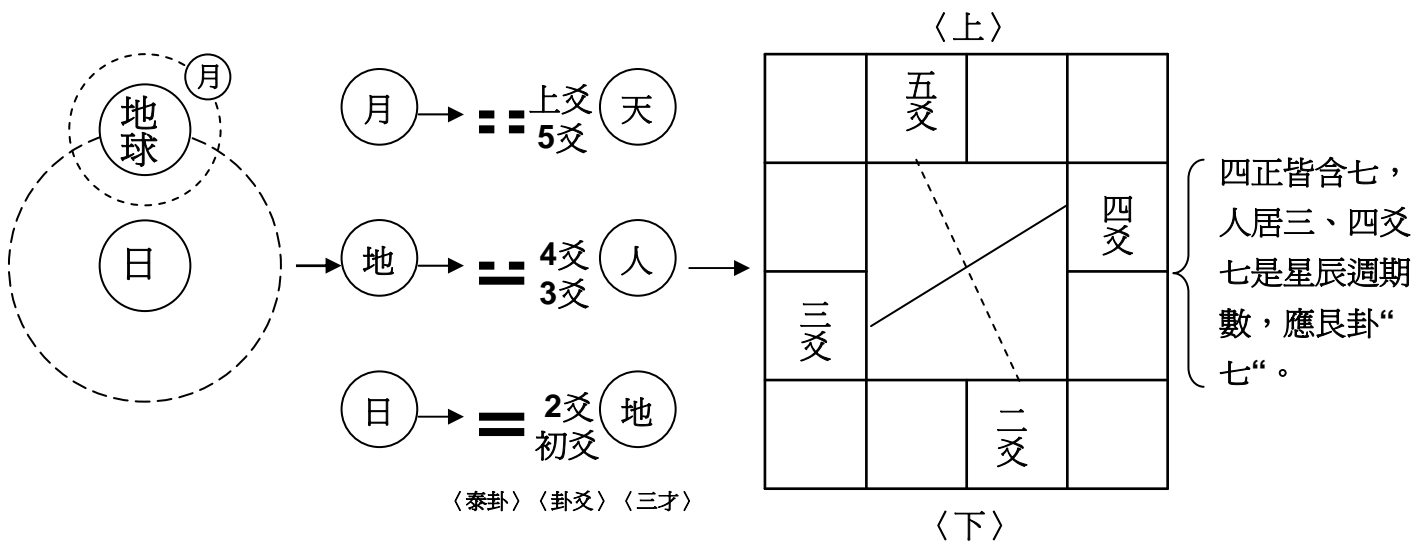

註解：太陽、地球、月亮，像卦之六爻所組合。

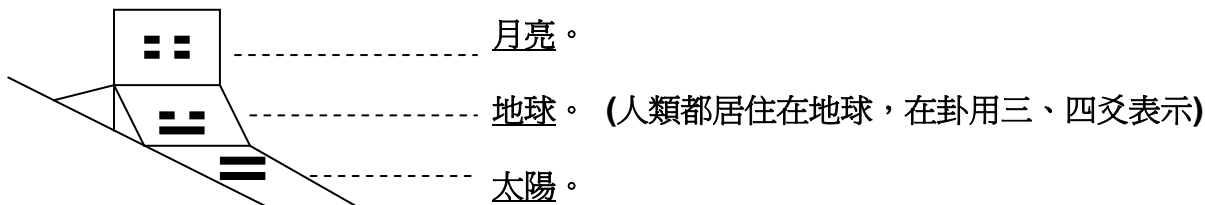

為什麼太陽要居下(作下爻)? [不是太陽在地球下面]
 只代表太陽日出於地球的卯~酉地平線上。
 初爻不用，指的就是地平線。

用卦解

●八卦是用四象來表達：

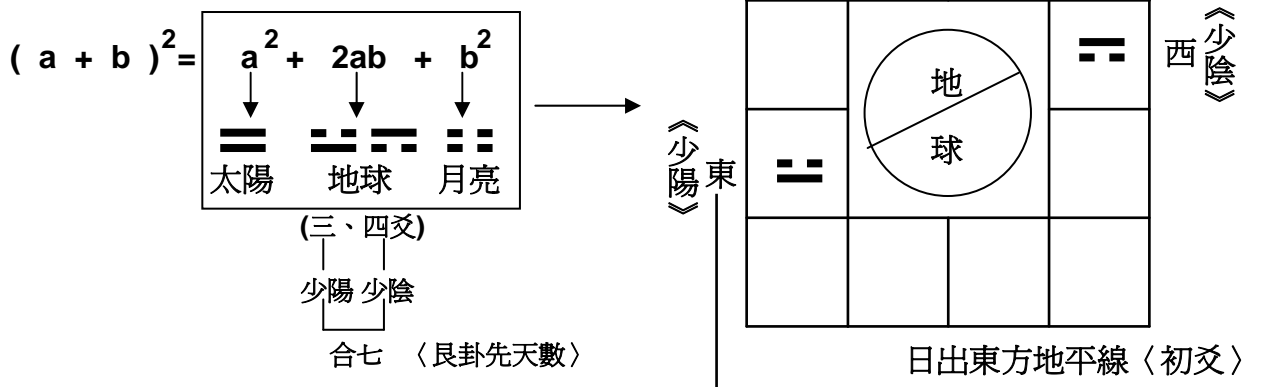

〈4〉由於這日、地、月的關係，就能產生年、月、日、時的變化。
 什麼陽曆！什麼陰曆！還不是他們在大自然中的攜手傑作。
 一般說地球繞太陽轉一周，為365.1/4天(俗稱陽曆一年)，
 但試問，1/4是不是時間？當然是，所以4年就多一天，為366。

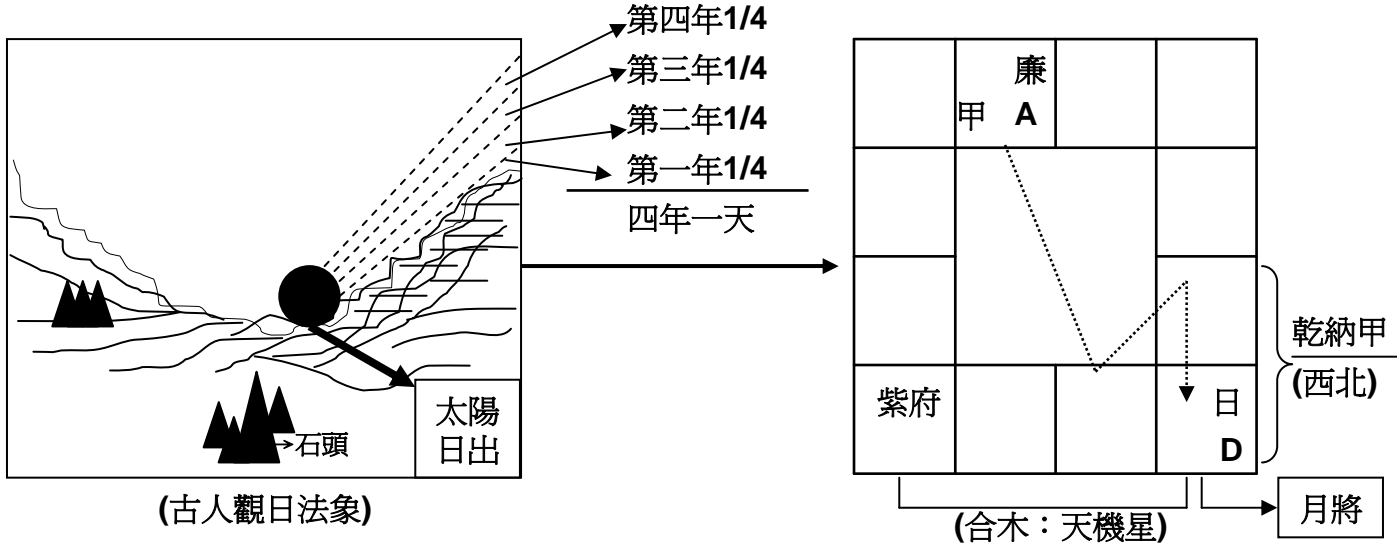

(古人觀日法象)

乾納甲：廉 日 [依此圖而設立]
 A D

寅	丑	子	亥
1/4	1/4	1/4	1/4

〈差四格〉

註解：一、太陽在亥，有多重內涵，在此是指“月將”所在位。

◎太陽在亥，以“時”計算，亥~卯〈日出地平線〉
 剛好：「五更」，故在“亥”有計時作用。

◎什麼叫做“月將”？
 月將用在地支六合，合出金、木、水、火、土五星，
 月將講節氣，應用在奇門易數(遁甲)、大六壬、卜筮
 六爻卦.....等。

◎奇門有七十二局，為什麼要用七十二局來表示？
 天上的五星，其軌道都離日道(太陽)較近，所以古人用
 來記“日”。五星的自然順序，是按木、火、土、金、水，
 相繼出現於地球的北極天空，每星各行72天，五星運
 行總計360周天。與太陰一年之日雷同，故名“月將”，
 所以可以與寅宮的“月建”地支六合，而奇門遁甲貴在“
 五星聯珠”。

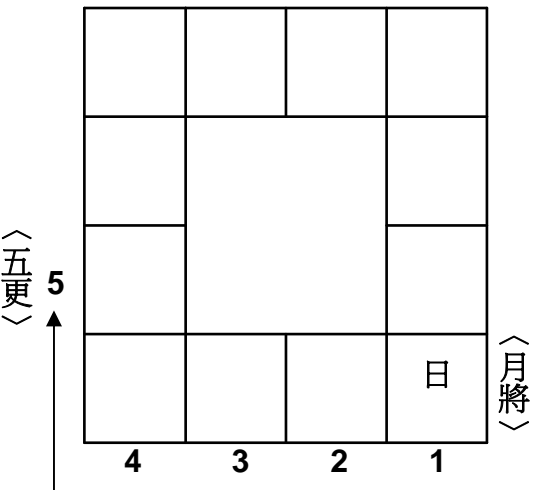

◎若有人能夠打開“月建”、“月將”這兩道日、月天窗，所有五術就能夠迎刃而解，它藏太多的秘密。

月建：

12個月 X 30日
=360天

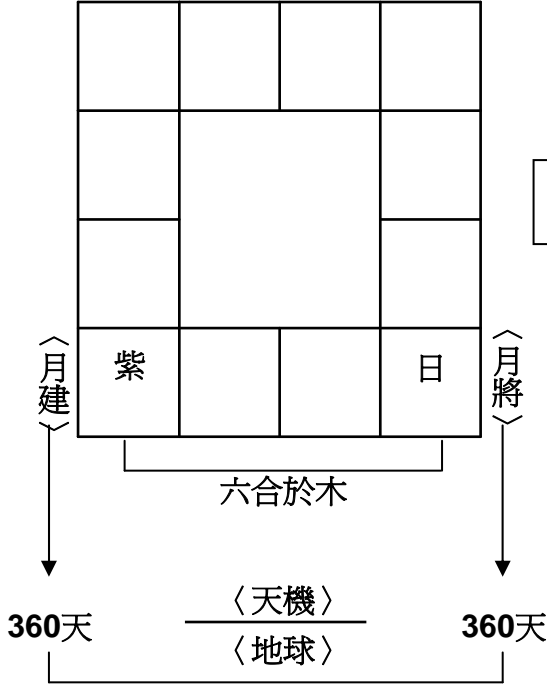

月建：〈日~紫〉

紫微

(天三) $3^2 = 9$
(地兩) $2^2 = 8$

$9 \times 8 = 72$ { 1. 72天
2. 72候

5星 X 72天 = 360天
※每顆星依次在北極天空出現72天。

◎地支六合的原理在此。

◎斗數離不開天文與曆法的範圍，都與月亮有關。

二、有人說，太陽在亥，叫做“落陷”，真不知道在講什麼？

所指何事！是不是因為那時候亥時，沒有陽光，所以叫落陷。

但請問來賓，當你所說的亥時的“當時”，世界上並不是全部都處在“亥”時，代表太陽從來沒有睡覺過？所以斗數原來就沒有所謂的“廟、旺、利、陷”之說。理由，沒有來時路可以佐證？

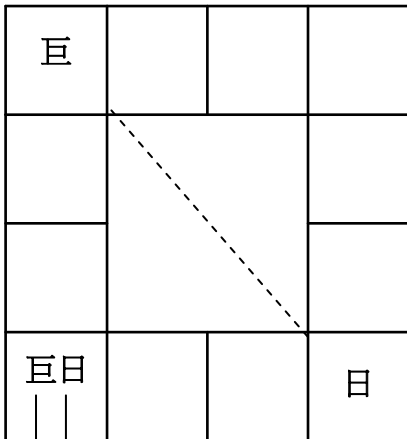

夜晝

◎地球是圓的，命盤是球體的。不是平面的。

◎當月將，太陽在亥，對面是巨門星。
太陽地支合於寅，必見“巨日”同宮。
合成一天的晝夜。(一天之計在於晨)

◎一晝夜，來自地球自轉一周。
所以地支合木，正是天機星〈地球〉

◎勸來賓，學斗數，不要去碰“廟、旺、利、陷”，
一點意義也沒有。

〈5〉日(太陽)日行三日圖

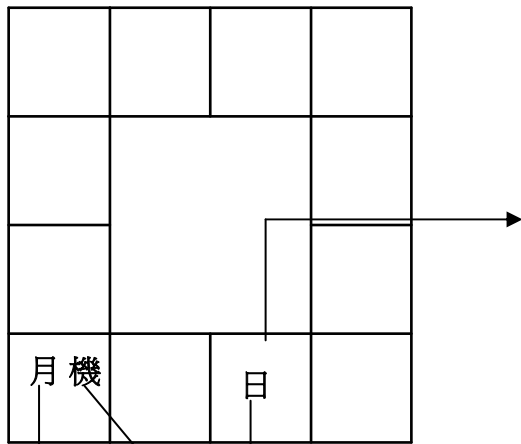

·月亮·地球·太陽·

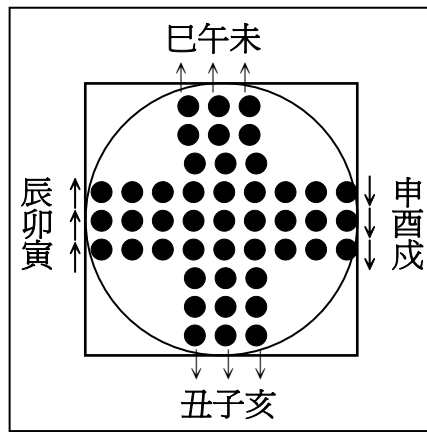

- 33點，構成四季十二宮。
- 三會木、火、金、水。(春、夏、秋、冬)

◎月亮與地球的半徑之比是 3 : 11〔月建〕

◎33，是太陽最神秘的數字。(俗稱：天有三十三天)

◎太陽有七道光——紅橙黃綠藍靛紫。〈背著太陽看彩虹〉

◎ $3 + 11 = 14$ { 紫系十四顆。
府

◎另一個與 3和11有關的數是7，洛書的左三、右七，可以算得出地軸的傾斜度。(太陽33顆，正是用 3×7 鋪成的)

補充

※從日行三日圖中，可以再看到另一個玄機！把它劃成“井”字型。

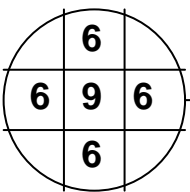

- ◎中間有九顆，就是代表地理九宮圖。(廉貞坐中央) 九為數之極，代表天，故乾納甲〈廉貞為首〉壬〈數用九而占〉(廉貞A與天梁A，一定在地支六合)。
- ◎旁邊有六，各佔四方，用卦解，乾用“九”、坤用“六”，叫做「九六定位」。但九又代表數，六又代表位。(六爻)

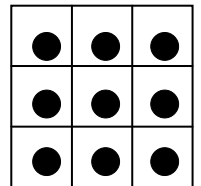

※引：太陽(日)出卯~酉地平線。

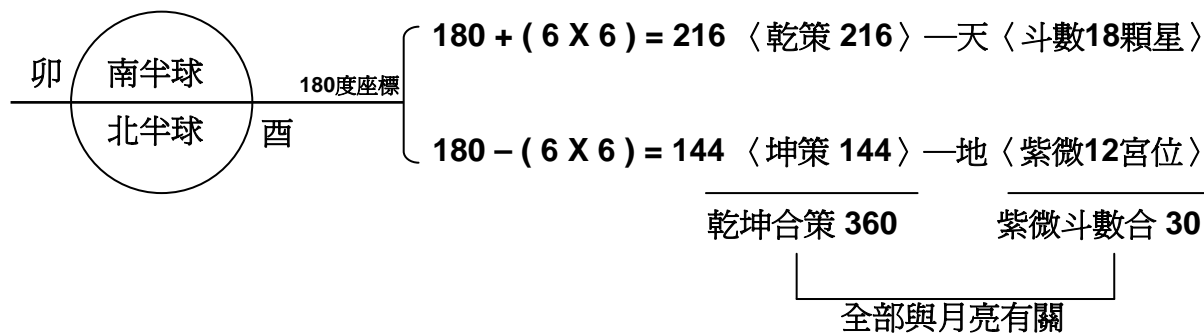

※斗數，在天曰斗：星辰 18×12 (宮) = 216 種“星辰”解。

在地曰數：宮位 12×12 (位) = 144 種“四化”解。

※本廚在此十二道菜中，不知引証多少數據，告訴來賓斗數一切的根源都在“月亮”上，是獨步於別類學術的另一層面。若有人，刻意要把八字的理論，節氣來模糊斗數的學術，那只能靠來賓自己的智慧去判斷。

欽天門的斗數，一定有其數據，根源必在“易學”的範圍中。(在理而言)
它的源頭在天文與曆法之間，用“數”學把它架構完成一套完美的學問。

啓示

1. 第十二道圓滿完成於演講會。
2. 請待雅集二：河關洛燕—數開命運河
3. 附雅集二之目錄。
4. 本廚在此感情謝來賓之外，更感謝副廚幫忙，還有謝謝D網“站長”能讓本廚刊登。

本廚敬上

雅集二：河關洛燕—數開命運河

蔡明宏著

一封無法投遞的信【自序】

上冊：術篇

第一章：打開欽天一扇門----- (紫微決疑)-----

第二章：流星趕月觀斗數----- (天星照路)-----

第三章：命運在我不在天----- (何去何從)-----

第一章：因緣路上不了情----- (緣生運命)-----

※ ※ ※ ※ ※ ※

下冊：數篇

第五章：絕峯嶺上雲連山----- (先天易卦)-----

第六章：河關洛雁月歸藏----- (象數易源)-----

第七章：八風袖裡九宮殿----- (明堂暗室)-----

第八章：欽天門裡華山宴----- (斗數天下)-----

秋潮向晚天【後跋】